

ကျောင်း

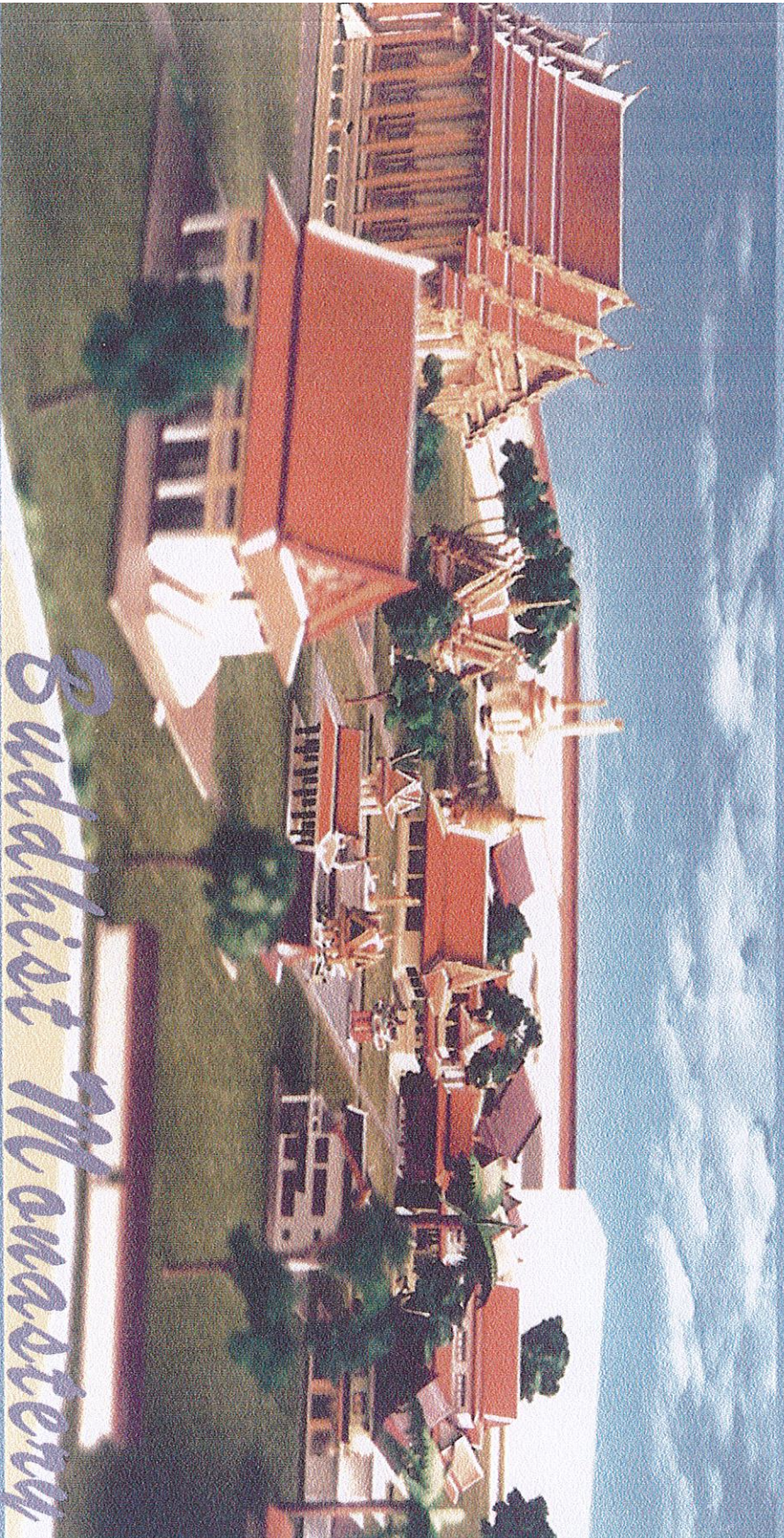

Buddhist Monastery

မြန်မာ့ဗုဒ္ဓဘာသာတရားတော်
အဖွဲ့အစည်းများ

www.onab.go.th



ဗုဒ္ဓဘာသာ
ကျောင်းများ
အဖွဲ့အစည်း
အဖွဲ့အစည်း
အဖွဲ့အစည်း
အဖွဲ့အစည်း
အဖွဲ့အစည်း
အဖွဲ့အစည်း

เสนาบดี

ฝ่ายอภิมหาและก่อสร้าง

กองพระศาสนา

สำนักงานพระศาสนาแห่งชาติ

เสนาฯ สนาฯ

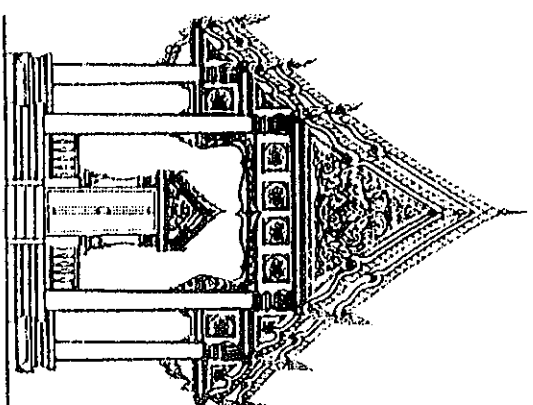

เรียบเรียงโดย

จุดประสงค์

คณะทำงาน

กองพุทธศาสนสถาน
สำนักงานพระพุทธศาสนาแห่งชาติ

๑. เพื่อเป็นต้นแบบมาตรฐานและแนวทางสำหรับวัดต่างๆ
ในการจัดสร้างศาสนสถานของวัดที่มีลักษณะสถาปัตยกรรมไทย
ให้เหมาะสมกับสภาพของวัด

นายติลก ตีระวนิช
(หัวหน้าฝ่ายออกแบบและก่อสร้าง)

รวบรวมโดย

ฝ่ายออกแบบ และก่อสร้าง

กองพุทธศาสนสถาน

สำนักงานพระพุทธศาสนาแห่งชาติ

๒. เพื่อการใช้แบบอาคารให้ตรงกับประโยชน์ใช้สอยที่แท้จริง
๓. เพื่อการบริการใช้แบบอาคารให้ตรงกับประโยชน์ใช้สอยที่แท้จริง
๔. เพื่อเป็นการให้ความรู้แก่วัดในการวางแผนผังวัดการใช้วัสดุ
และอื่นๆ

ฝ่ายศิลป์

นายเจลา แห่งทอง

พิมพ์ที่

โรงพิมพ์สำนักงานพระพุทธศาสนาแห่งชาติ
๓๑๔ - ๓๑๖ ซอยวิภาวดี ถนนวิภาวดีรังสิต
เขตจอมปราบฯ กรุงเทพฯ ๑๐๑๐๐
นายทีรพอล ภาณุภักดิ์ ผู้พิมพ์ผู้โฆษณา
โทร. ๐ ๒๒๒๓ ๓๓๕๑, ๐ ๒๒๒๓ ๕๕๕๕

คำนำ

เนื่องจากปัจจุบันนี้ ปริมาณวัดต่างๆ ทั่วประเทศได้เพิ่มขึ้นเป็นจำนวนมาก ตามปริมาณการเพิ่มของประชากร ทางรัฐบาลได้มีเจตนากรมวัดจะควบคุมให้อยู่ในปริมาณที่สมดุลย์กับปริมาณของประชากร ในขณะเดียวกันการก่อสร้างเสนาสนะของแต่ละวัดก็เช่นเดียวกัน วัดต่างๆ มิได้คำนึงถึงขนาดและความเหมาะสมกับปริมาณผู้ใช้ ต่างก็แข่งขันกันทำการก่อสร้าง โดยเน้นความใหญ่โตฐานกันมาตลอดโดยมิได้คำนึงถึงรายได้ของประชากร หรือสภาพที่แท้จริงของเศรษฐกิจและสังคม ของท้องถิ่น หากปล่อยให้ยู่ในสภาพเช่นนี้ต่อไป วัดต่างๆ จะเกิดการพัฒนาโดยการขยายวงเสนาสนะกันเกินความจำเป็น แทนที่จะเน้นในเรื่องกิจกรรมทางศาสนา ซึ่งเกี่ยวข้องไปถึงการมีศีลธรรมของประชากร

เพื่อให้วัดต่างๆ ได้ลดค่านิยมดังกล่าว ควรจะมีความรู้เกี่ยวกับเสนาสนะต่างๆ เป็นต้นแบบ ที่อยู่ในลักษณะที่เหมาะสมกับสภาพเศรษฐกิจและสังคมในสภาพปัจจุบันและอนาคต เพื่อให้วัดต่างๆ มีการเตรียมพัฒนาเกี่ยวกับเสนาสนะ ให้เหมาะสม ทั้งรูปแบบ ศิลปะและวัฒนธรรม ตลอดจนงบประมาณที่เหมาะสม

สารบัญ

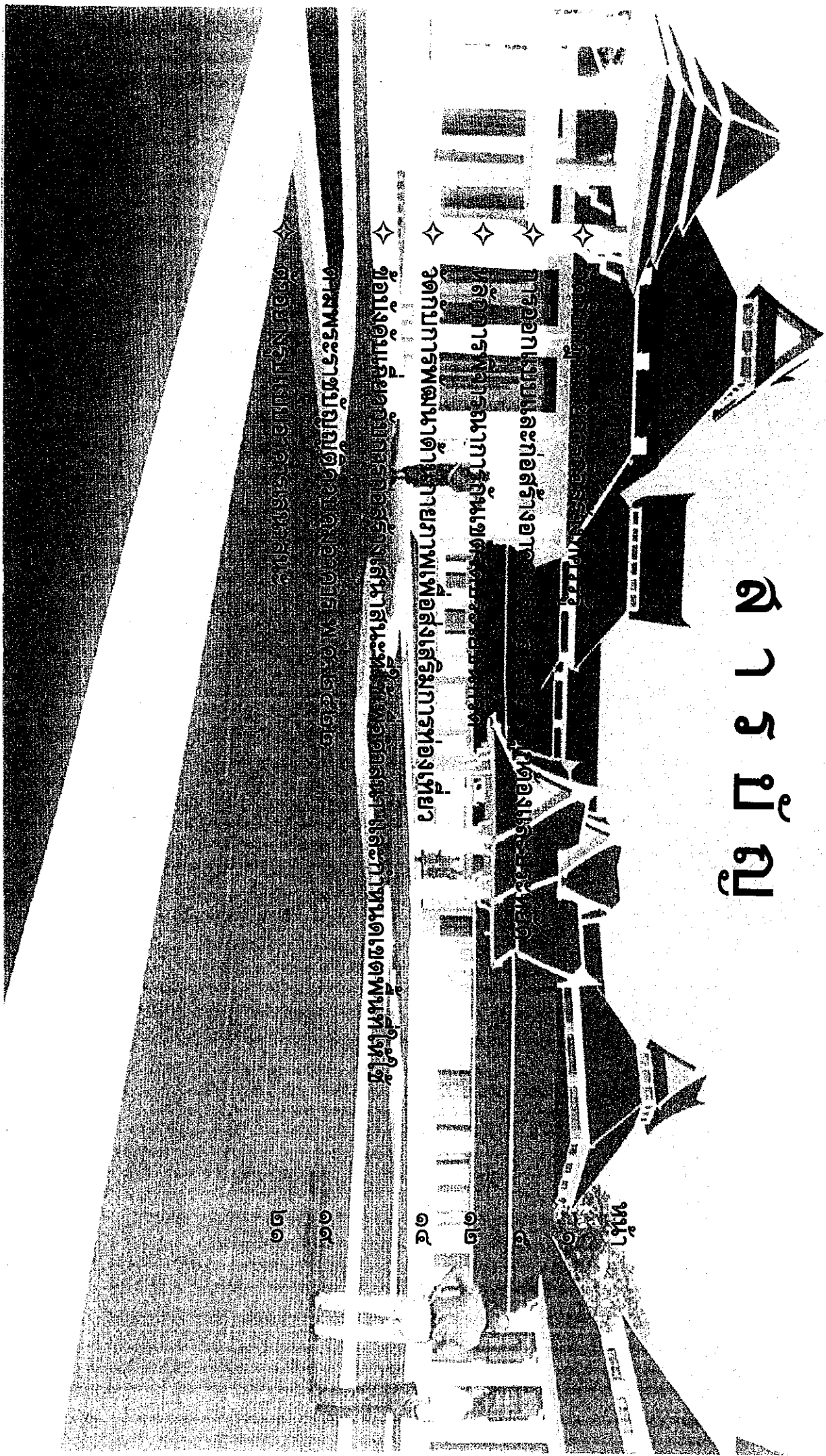

หน้า

๑

๒

๓

๔

๕

๖

♦ พระราชดำริเกี่ยวกับโครงการนี้

♦ พระราชดำริเกี่ยวกับโครงการนี้

♦ ที่ตั้งและขอบเขตของโครงการนี้

♦ วัตถุประสงค์และเป้าหมายของโครงการนี้

♦ ลักษณะและรายละเอียดของโครงการนี้

♦ ระยะเวลาและงบประมาณของโครงการนี้

♦ ผลประโยชน์และผลกระทบของโครงการนี้

รื้อทาบกฎหมายการก่อสร้างอาคารรัฐ



วัด เป็นนิติบุคคลตามกฎหมาย ดังนั้น การกระทำใดๆ จะต้องอ้างอิงหรืออยู่ภายใต้กฎหมายดังเช่นบุคคลธรรมดาปฏิบัติกัน ย่อมวัดอึกมกที่ไม่มีความรู้ด้านกฎหมายหรือข้อบังคับที่เกี่ยวกับการก่อสร้าง เนื่องจากในอดีตไม่มีผู้ใดคาดหมายหรือปฏิบัติสิ่งมรดกกับวัดซึ่งคิดว่าไม่ต้องปฏิบัติตามกฎหมายบางอย่างแต่ บทความนี้มีความประสงค์ที่จะให้วัด และผู้ที่เกี่ยวข้องกับวัด เช่น ไปยิวจักร กรรมการวัด ผู้รับเหมาวัด ฯลฯ ได้รับความรู้บางสิ่งบางอย่างเกี่ยวกับกฎหมายการก่อสร้าง

กฎหมายควบคุมอาคาร เป็นกฎหมายควบคุมหรือกำหนดมาตรการในการก่อสร้าง ตั้งแต่แปลง รื้อถอน เคลื่อนย้าย ใช้สอยอาคารและใช้ประโยชน์ที่ดิน เพื่อประโยชน์แห่งความปลอดภัยและประโยชน์อื่นๆ เป็นกฎหมายที่กำหนดมาตรฐานในการออกแบบและก่อสร้างอาคารเพื่อให้เจ้าของได้มีอาคารที่ความมั่นคงแข็งแรง ถูกต้องตามสุขลักษณะ มีประสิทธิภาพในการป้องกันภัยและอุบัติเหตุ รักษาคุณภาพสิ่งแวดล้อม เป็นต้น

ในสมัยก่อน ยังไม่มีกฎหมายควบคุมการก่อสร้างอาคารอย่างชัดเจน เป็นเพียงกฎหมายทางอ้อมเท่านั้น เช่น พระราชบัญญัติควบคุมการก่อสร้างในเขตเพลิงไหม้ พ.ศ. ๒๔๗๖ พระราชบัญญัติการเดินเรือในน่านน้ำไทย พระราชบัญญัติป้องกันภัยอันตรายอันเกิดแก่การเดินสมุทร พ.ศ. ๒๔๗๗ เป็นต้น จนกระทั่งมีการตราพระราชบัญญัติควบคุมอาคาร พ.ศ. ๒๔๗๙ ขึ้นใช้บังคับโดยตรง กฎหมายฉบับนี้ ใช้บังคับเฉพาะในเขตเทศบาลต่างๆ ทุกแห่งทั่วราชอาณาจักร และมีการแก้ไขเพิ่มเติมหรือยกเลิก เมื่อมีฉบับใหม่ใช้บังคับแทน จนกระทั่ง มีพระราชบัญญัติควบคุมอาคาร พ.ศ. ๒๕๒๒ ประกาศใช้ จนถึงปัจจุบัน

พระราชบัญญัติควบคุมอาคาร แตกต่างจากพระราชบัญญัติควบคุมการก่อสร้างอาคาร กล่าวคือ พระราชบัญญัติควบคุมการก่อสร้างอาคารนั้นควบคุมเฉพาะการก่อสร้างอาคารเท่านั้น แต่พระราชบัญญัติควบคุมอาคารฯ ใช้ควบคุมการก่อสร้าง การรื้อถอน การเคลื่อนย้าย และการใช้สอยอาคารนั้นด้วย

นอกจากชื่อห้าม หรือข้อจำกัด ตามพระราชบัญญัติควบคุมอาคารฯ แล้ว ยังมีชื่อห้ามหรือข้อจำกัดเกี่ยวกับพื้นที่ก่อสร้างอาคารอีกมากมาย ซึ่งจะต้องตรวจสอบ หรือศึกษาจากกฎหมายที่เกี่ยวข้องเป็นเรื่อยๆ ไป ตัวอย่าง เช่น

๑. พระราชบัญญัติการเดินเรือในน่านน้ำไทย ห้ามมิให้ผู้ใดปลูกสร้างอาคารหรือสิ่งใด สูงล้ำไปเหนือหน้า ในน้ำ และใต้หน้า ของแม่น้ำ ลำคลอง บึง อ่างเก็บน้ำ ทะเลสาบฯ เว้นแต่จะได้รับอนุญาตจากเจ้าท่า ฯลฯ
๒. พระราชบัญญัติการเดินอากาศ “ภายในเขตปลอดภัยในการเดินอากาศ ห้ามมิให้บุคคลใดก่อสร้างหรือแก้ไขเปลี่ยนแปลงอาคาร หรือสิ่งปลูกสร้างอย่างอื่น หรือ ปลูกไม้ยืนต้น เว้นแต่จะได้รับอนุญาต ฯลฯ”
๓. พระราชบัญญัติว่าด้วยเขตปลอดภัยในราชการทหาร ฯลฯ
๔. พระราชบัญญัติการไฟฟ้าฝ่ายผลิตแห่งประเทศไทย ฯลฯ
๕. พระราชบัญญัติทางหลวง ฯลฯ
๖. พระราชบัญญัติการผังเมือง ห้ามมิให้บุคคลใดใช้ประโยชน์ที่ดินไปจากที่ที่กำหนดไว้ซึ่งมีผลรวม การก่อสร้างอาคารต้องตรงจุดผังเมืองด้วย
๗. พระราชบัญญัติโบราณสถาน โบราณวัตถุ ศิลปวัตถุและพิพิธภัณฑสถานแห่งชาติ



นอกจากนี้ ยังมีกฎหมายอื่นๆ เช่น พระราชบัญญัติส่งเสริมและรักษาคุณภาพสิ่งแวดล้อม อาจะกำหนดเรื่องเขตที่ไม่อนุญาตให้สร้างเมรุพระราชบัญญัติสถานบริการ พระราชบัญญัติสาธารณสุขเกี่ยวกับสุขภาพต่างๆ เป็นต้น

การก่อสร้างอาคารส่นและอื่นๆ ยังเกี่ยวข้องกับกฎหมายอีกหลายประเภท ประเภทที่สำคัญๆ อีกประเภท ก็คือ กฎหมายเกี่ยวกับวิชาชีพและคุ้มครองแรงงาน โดยทั่วไปแล้ว ในอดีต การก่อสร้างอาคารของวัดต่างๆ มักทำตามใจตนเอง คือ ตามใจเจ้าของวัด ตามใจเจ้าของเงิน และบ้างก็ยออื่นๆ อันทำให้รูปแบบแปลนแผนผัง และความมั่นคงแข็งแรงของอาคาร บางครั้ง ดูแล้วไม่เหมาะสมตามหลักวิชาการ เนื่องจากไม่มีการออกแบบโดยสถาปนิก ไม่มีการคำนวณโครงสร้างโดยวิศวกร ไม่มีการจัดวางแผนผังสภาพภูมิทัศน์โดยภูมิสถาปนิก ไม่มีการตกแต่งภายในโดยมัณฑนากร ไม่มีการจัดวางระบบไฟฟ้า ประปา และระบบสาธารณูปโภคอื่นๆ ตามกำหนดมาตรฐานที่กฎหมายกำหนด แม้แต่การก่อสร้างโดยผู้รับเหมาซึ่งส่วนมากที่ทำวัดต่างๆ ก็เป็นเพียงช่างชาวบ้านธรรมดา ถ้าเป็นงานเล็กๆ ก็จะไม่ปัญหา แต่ถ้าเป็นงานใหญ่ๆ ความรู้ ประสบการณ์ ความชำนาญของช่างบางระดับจะช่วยให้ไม่สามารถรังสรรค์งานออกมาได้ดี จึงต้องมีกลุ่มกฎหมายเกี่ยวกับวิชาชีพและคุ้มครองแรงงานรองรับ อันได้แก่

๑. พระราชบัญญัติวิชาชีพวิศวกรรม ซึ่งหมายความว่า การจะทำการก่อสร้างใดๆ จะต้องมีความรู้ ที่ไม่ประกอบวิชาชีพวิศวกรรมควบคุม (จากสภาวิศวกรรม และ ก.ว. (คณะกรรมการควบคุมการประกอบวิชาชีพวิศวกรรม) เป็นผู้คำนวณโครงสร้าง และควบคุมการก่อสร้างได้ ทั้งด้านผู้ออกแบบและตำแหน่งผู้รับเหมาก่อสร้าง

๒. พระราชบัญญัติวิชาชีพสถาปัตยกรรม ซึ่งจะเกี่ยวเนื่องตั้งแต่งานออกแบบ งานอำนวยความสะดวกสร้าง งานให้คำปรึกษาแนะนำ จะต้อง

เป็นงานเกี่ยวกับอาคารกรร เช่น โรงงาน ตึกแถว โรงเรียน โรงแรม ฯลฯ อาคารที่แสดงออกซึ่งศิลปวัฒนธรรมแห่งชาติ เช่น วัดวาอาราม หรือ ฌาปนสถาน หรืออาคารที่พักอาศัยทั่วไป จะต้องให้ผู้ออกแบบ สถาปนิก ผู้รับใบอนุญาต เป็นผู้รับผิดชอบสถาปัตยกรรมควบคุมจากสภาสถาปนิก และ ก.ส. (คณะกรรมการควบคุมการประกอบวิชาชีพสถาปัตยกรรมควบคุม)

๓. พระราชบัญญัติประกอบอาชีพพนักงานก่อสร้าง บัญญัติไว้โดยคร่าวๆ ว่า ให้สถาบันผู้รับงานก่อสร้างเป็นนิติบุคคล มีวัตถุประสงค์เพื่อควบคุมดูแลความประพฤติผู้รับงานก่อสร้าง ส่งเสริมการรับงานก่อสร้าง รักษาผลประโยชน์ เผยแพร่และให้การศึกษากับงานก่อสร้าง ผู้รับงานก่อสร้างซึ่งประสงค์จะเป็นผู้รับงานก่อสร้างควบคุม ต้องจดทะเบียนเป็นผู้รับงานก่อสร้างควบคุมจาก ก.ก.ส. (คณะกรรมการสถาบันผู้รับงานก่อสร้าง) ก่อน

กลุ่มบุคคลที่เกี่ยวข้องกับการก่อสร้าง ได้แก่ ๖๗ อาคาร จำนวนออกได้เป็น ๓ กลุ่ม คือ

↳ **กลุ่มเจ้าของ** ได้แก่ ผู้มีกรรมสิทธิ์ในอาคาร รวมถึงผู้ครอบครองด้วยสำหรับวัดวาอาราม ดังที่ได้กล่าวไว้แล้ว อาคารเสนาสนะภายในวัดเป็นของวัด ไม่ว่าจะเป็นผู้ใดก่อสร้างให้ แต่ก็มีส่วนตน ทำการก่อสร้างอาคารให้วัดแล้ว ยังคิดว่าตนเองเป็นเจ้าของอยู่ วัดจะทำอะไรกับอาคารนั้นไม่ได้ เช่น ถ้าวัดเห็นว่าอาคารชำรุดทรุดโทรมมากแล้ว น่าจะทำการรื้อถอนหรือซ่อมแซมเพื่อต้องการใช้ที่บริเวณนั้นทำประโยชน์ในกิจการอื่นๆ ได้ ก็ปรากฏว่าไม่ยอมให้ทำการรื้อถอน เป็นต้น

↳ **กลุ่มผู้ออกแบบ** ประกอบด้วย สถาปนิก วิศวกร และผู้ช่วยในการออกแบบเขียนแบบ นอกจากนี้จะต้องมีบัณฑิตงานที่ถูกต้องตามหลักวิชาการหรือวิชาสามารถในการประกอบวิชาชีพให้ถูกต้องหรือเป็นไปตามจรรยาบรรณแห่งวิชาชีพแล้ว ยังมีกฎหมายควบคุมวิชาชีพ คือ พระราชบัญญัติวิชาชีพวิศวกรรม และพระราชบัญญัติวิชาชีพสถาปัตยกรรม ดังกล่าวข้างต้นอีกด้วย



➤ **กลุ่มผู้ก่อสร้าง** ประกอบด้วย ผู้จัดการงานก่อสร้าง ช่างก่อสร้าง และคนงาน จะต้องปฏิบัติตามกฎหมายความปลอดภัย อาชีวอนามัย โดยเคร่งครัด เพราะเป็นเรื่องที่เกี่ยวข้องกับตนโดยตรง รวมทั้งกฎหมายแรงงานด้วย เช่น สิทธิและหน้าที่ระหว่างนายจ้างกับลูกจ้าง การจ้างแรงงานคนไทย พระราชบัญญัติการทำงานของคนต่างด้าว กฎหมายคุ้มครองแรงงาน บทบัญญัติเรื่องความปลอดภัยในการทำงานก่อสร้าง เป็นต้น

เนื่องจากได้มีการแก้ไขบทบัญญัติเดิม จากพระราชบัญญัติความปลอดภัย อาชีวอนามัย พ.ศ. ๒๕๒๒ เป็นพระราชบัญญัติความปลอดภัย อาชีวอนามัย (ฉบับที่ ๒) พ.ศ. ๒๕๓๕ ถึง ๔๘ มาตราด้วยกัน ดังนั้น จึงต้องตรวจสอบรายละเอียดของพระราชบัญญัติ ให้เป็นปัจจุบันมากที่สุด ก่อนที่จะดำเนินการก่อสร้างอาคารใดๆ ภายใต้วงศ์หรืออาคารก่อสร้างในทรัพย์สินดังกล่าว

ใน พ.ร.บ. (พระราชบัญญัติ) ความปลอดภัย อาชีวอนามัย พ.ศ. ๒๕๒๒ หมวดที่ ๑ บททั่วไป มาตรา ๗ ให้รัฐมนตรี มีอำนาจออกกฎกระทรวง ยกเว้น นอกเหนือหรือกำหนดเงื่อนไขในการปฏิบัติตาม พ.ร.บ. นี้ ไม่ว่าทั้งหมด หรือบางส่วน เกี่ยวกับอาคาร ดังต่อไปนี้ (๔) โบราณสถาน หรืออาคารต่างๆ ที่ใช้เพื่อการศาสนาซึ่งมีความสำคัญทางประวัติศาสตร์ไว้แล้วโดยเฉพาะ สำนักงานพระพุทธศาสนาแห่งชาติ (ในขณะนั้น คือ กรมการศาสนา) จึงได้มีคำสั่งงานพระพุทธศาสนาแห่งชาติ (ในขณะนั้น คือ กรมการศาสนา) จึงได้มีหนังสือถึง กรมโยธาธิการขอคำสั่งระเบียบข้อบังคับเกี่ยวกับการก่อสร้าง เสนาสนะที่ใช้เพื่อศาสนา และการกำหนดเขตพื้นที่ให้ใช้ตาม พ.ร.บ. ความปลอดภัย อาชีวอนามัย พ.ศ. ๒๕๒๒ เพื่อหารือเกี่ยวกับการปฏิบัติตามหลักเกณฑ์ การปฏิบัตินิเทศการทางศาสนา ตามมาตราที่ ๗ ซึ่งกรมโยธาธิการในขณะนั้น ได้มีหนังสือตอบกลับมา ที่ มท ๐๓๑๓/๕๓๕ ลงวันที่ ๑๙ มกราคม ๒๕๓๑ แจ้งว่า กรมโยธาธิการได้พิจารณาเรื่องดังกล่าวตามกฎหมายกระทรวง ฉบับที่ ๙ (พ.ศ. ๒๕๒๘) ออกตามความในพระราชบัญญัติความปลอดภัย อาชีวอนามัย พ.ศ. ๒๕๒๒ ข้อ ๑ วรรคหนึ่ง (๔) และวรรคสอง แล้ว เห็นว่า

“การก่อสร้างอาคารเสนาสนะภายในวัด **ไม่ต้องขออนุญาตก่อสร้าง** ตามมาตรา ๒๑ แห่งพระราชบัญญัติความปลอดภัย อาชีวอนามัย พ.ศ. ๒๕๒๒ แต่ **ผู้ดำเนินการก่อสร้างอาคารเสนาสนะภายในวัด จะต้องแจ้งและส่ง แผนผังบริเวณ แบบแปลน และรายการประกอบแบบแปลน** ที่เป็นไปตามหลักเกณฑ์ และเงื่อนไข ตามที่กำหนดในข้อ ๔ แห่งกฎกระทรวง ฉบับที่ ๑๐ (พ.ศ. ๒๕๒๘) ออกตามความในพระราชบัญญัติความปลอดภัย อาชีวอนามัย พ.ศ. ๒๕๒๒ และต้องเป็นไปตามกฎกระทรวง ข้อบัญญัติท้องถิ่น และหรือประกาศกระทรวงมหาดไทย ซึ่งออกตามความในพระราชบัญญัติความปลอดภัย อาชีวอนามัย พ.ศ. ๒๕๒๒ จำนวน ๒ ชุด **ให้เจ้าพนักงานท้องถิ่น ก่อนทำการก่อสร้าง ไม่น้อยกว่า ๓๐ วัน**”

ตามมาตรา ๒ แห่งพระราชบัญญัติความปลอดภัย อาชีวอนามัย พ.ศ. ๒๕๒๒ บัญญัติว่า “พระราชบัญญัตินี้ ให้ใช้บังคับตั้งแต่วันถัดจากวันประกาศในราชกิจจานุเบกษา และจะใช้บังคับในท้องถิ่นใด มีบริเวณเพียงใด ให้ตราเป็นพระราชกฤษฎีกา” ดังนั้น หากอาคารเสนาสนะภายในวัดที่ก่อสร้างนั้น ออกนอกท้องถิ่นที่มีพระราชกฤษฎีกาให้ใช้พระราชบัญญัติความปลอดภัย อาชีวอนามัย พ.ศ. ๒๕๒๒ บังคับแล้ว ผู้ดำเนินการ ก็ไม่ต้องแจ้งและส่งแบบแปลน แบบแปลน และรายการประกอบแบบแปลน ให้เจ้าพนักงานท้องถิ่น ตามข้อ ๑ วรรคสอง แห่งกฎกระทรวง ฉบับที่ ๙ (พ.ศ. ๒๕๒๘) ออกตามความในพระราชบัญญัติความปลอดภัย อาชีวอนามัย พ.ศ. ๒๕๒๒ แต่อย่างใด

สำหรับการก่อสร้างเมรุ (ฌาปนสถาน) มีพระราชบัญญัติสุสานและฌาปนสถาน พ.ศ. ๒๕๒๔ และพระราชบัญญัติความปลอดภัย อาชีวอนามัย พ.ศ. ๒๕๒๒ ซึ่งบังคับอยู่แล้ว

การก่อสร้างเมรุ (ฌาปนสถาน) ในท้องถิ่นที่มีพระราชกฤษฎีกาให้ใช้พระราชบัญญัติความปลอดภัย อาชีวอนามัย พ.ศ. ๒๕๒๒ บังคับแล้ว จะต้องปฏิบัติตามกฎกระทรวง ฉบับที่ ๙ (พ.ศ. ๒๕๒๘) ออกตามความในพระราชบัญญัติความปลอดภัย อาชีวอนามัย พ.ศ. ๒๕๒๒ ร่วมกับยื่นคำร้องขอรับใบอนุญาต จัดตั้งสุสาน



และฉบบนสถถาน จากพนงงานทองถิน ตามมาตรา ๖ แห่งพระราชบัญญัติ
สถถานและฉบบนสถถาน พ.ศ. ๒๕๒๘ และตองบัญญัติตามข้อบัญญัติทองถิน
ซึ่งออกตามมาตรา ๑๑ แห่งพระราชบัญญัติสถถานและฉบบนสถถาน พ.ศ. ๒๕๒๘
และเมื่อได้จัดตั้งสถถานและฉบบนสถถานเสร็จแล้ว กอมนที่จะดำเนินกา
ตั้งไปตอรับโอนฎีกาให้ตั้งเนนการจากเจ้าหน้าทงานทองถิน ตามมาตรา ๗

แห่งพระราชบัญญัติสถถานและฉบบนสถถาน พ.ศ. ๒๕๒๘ ตอวย
สำหรับเนนัจจุบัน (พ.ศ. ๒๕๔๘) เนน ได้สมพระราชบัญญัติควบคุม
อาคาร ฉบบนแก้ไขเพิ่มเติม พ.ศ. ๒๕๓๕ ใช้แทนบางส่วนในพระราชบัญญัติ
ควบคุมอาคาร พ.ศ. ๒๕๒๒ แล้ว ส่วนการก่อสร้างเมรุ จะตองมีกฎหมายอื่น ๆ
ควบคุมไปตอวย เช่น กฎหมายผังเมือง เกนยวกับการกำหนดเขตห้ามก่อสร้างเมรุ
พระราชบัญญัติกาสรถารณสัญ พ.ศ. ๒๕๓๕ เกนยวกับลิ่งราคาญ พระราช

บัญญัติสงเสริมและรักษาคุณภาพลิ่งแวดล้อม กฎหมายจากกรมควบคุมมลพิษ
และข้อบัญญัติทองถิน ในเนนัจจุบันนี้ เข้าใจว่าทุกทองที่มีพระราชกฤษฎีกา
ประกาศใช้แล้ว ซึ่งจะเป็นเนนรูปของเทศบาล หรืออองค์การบริหารส่วนทองถิน
ตาง ๆ

ตั้งเนน ในเมือวัดเป็นเนนตีบุคคล การกระทำใดๆ จะตองดำเนินการ
ภายใต้กฎหมายบ้านเมือองทุกออย่าง ไม่มีการยกเว้น ลิ่งขอให้วัดตางๆ
ได้ทำการศึกษาและพยายามปฏิบัติให้ถูกตองตามกฎหมาย เนือองจาก
โดยท่วๆ ไปแล้ว ส่วนราชการจะไม่ตอวยมางเกนยวกับวัดตางตางกฎหมายนี้
เพราะวัดให้เกนยวกับประชาชนการและประชาชนตอวยดีตลอดมา บพควมนี้
ลิ่งหวังว่าจะเป็นประโยชน์ชนกับวัดและบุคคลผู้เกนยวข้องกับวัด ให้ช่วยกัน
จรจรเลองพระศาสนาของเราให้ถูกตองตอไป



การออกแบบและก่อสร้างอาคารเสนาสนะอย่างถูกต้องและประหยัด



การออกแบบอาคารและสิ่งปลูกสร้างทั่วไป จำเป็นอย่างยิ่งจะต้องทำความเข้าใจอาคารและสิ่งปลูกสร้างคืออะไร สร้างขึ้นมาเพื่ออะไร และเพื่อใคร ประการแรกต้องเข้าใจในเบื้องต้นว่า ใครทำอะไรในนั้น เช่น ผู้อยู่อาศัย หรือผู้ใช้สอย ตัวอาคารเป็นสิ่งปลูกสร้างที่ผู้ใช้อาคารเข้าไปใช้อาคาร เกิดความสะดวกและปลอดภัย ความสำคัญของอาคารอีกประการหนึ่งคือ ต้องทำให้พอเหมาะกะกับลักษณะผู้อยู่อาศัยไม่ว่าขนาด ความสวยงาม ตลอดจนงบประมาณของผู้อยู่อาศัย จำเป็นต้องให้มีความพอดี หรือสมดุลกันอย่าง ประหยัดและเกิดประโยชน์กับผู้ใช้อาคาร

เมื่อทราบความเป็นมาเกี่ยวกับแนวทางการออกแบบอาคารดังกล่าวแล้ว ลองมาพิจารณาแนวทางการออกแบบเสนาสนะดูบ้างก็จะตระหนักได้ว่า เสนาสนะก็มีความสำคัญและหน้าที่ใช้สอยเช่นเดียวกับอาคารทั่วไปและแตกต่างกันกับการออกแบบอาคารทั่วไปบ้าง ก็เฉพาะหน้าที่ใช้สอยของผู้ใช้เสนาสนะนั้น ทั้งนี้เพราะผู้ใช้เสนาสนะจะเป็นพระสงฆ์ มีเสนาสนะบางประเภท ซึ่งอยู่ในเขต ชาวพุทธชาวบาลเท่านั้น ที่มีชาวบ้านและประชาชนทั่วไปมาใช้อาคารร่วมกัน และการมาใช้อาคารร่วมกันในลักษณะที่เป็นสาธารณะ ได้มาร่วมประกอบ ศกสนกิจร่วมกันในอาคารเท่านั้น

อย่างไรก็ดี เสนาสนะบางประเภทจะต้องจัดอยู่ในบริเวณวัดให้มีความเป็นระเบียบเรียบร้อย ฉะนั้นการออกแบบและก่อสร้างอาคารเสนาสนะ ตามหลักการ จึงจำเป็นต้องมีขั้นตอนและลำดับในการออกแบบดังต่อไปนี้คือ

๑. **การจัดกลุ่มของเสนาสนะ** ภายในบริเวณวัดให้เหมาะสม การจัดกลุ่ม คือการจัดผังบริเวณหรือผังแม่บทของวัดโดยการกำหนดเขต

- ๑.๑ **เขตพุทธาวาส** ให้เหมาะสมกับหน้าที่ใช้สอย การกำหนดกลุ่ม หรือเขตนี้เป็นกลุ่มเสนาสนะซึ่งพระสงฆ์ และพุทธศาสนิกชนมาร่วมกัน ประกอบศาสนกิจ เราจำเป็นจะต้องกำหนดให้ถูกต้องตามหน้าที่ใช้สอย กลุ่มที่เป็นแม่บทของวัดควรอยู่ด้านหน้าของวัด ทั้งนี้เพื่อให้ผู้มาประกอบ ศกสนกิจเข้ามาใช้สอยได้ตลอดรวมทั้งความสะดวกของพระสงฆ์ซึ่งอยู่ในวัดด้วย เสนาสนะดังกล่าวนี้ก็จะประกอบด้วยพระอุโบสถ ศาลาการเปรียญและ อาคารอื่นๆ ที่จำเป็น โรงเรียนปริยัติธรรมเป็นต้น ซึ่งเรียกว่าเขตพุทธาวาส

- ๑.๒ **เขตสังฆาวาส** เป็นเขตซึ่งเป็นที่พักของพระสงฆ์ หรือพักอาศัย ปกติมักจะจัดอยู่ในเขตที่มีความสงบ โดยจัดไว้ด้านหลังของบริเวณวัด เสนาสนะซึ่งเป็นที่พักของพระสงฆ์ จะประกอบด้วยกุฏิ หอฉัน ฯลฯ

- ๑.๓ **เขตสาธารณสงเคราะห์** เขตเหล่านี้หาบริเวณวัดเพียงพอก็จะจัดไว้เขตประโยชน์หรือบริการต่อพุทธศาสนิกชน เช่น บริเวณโรงเรียน เจริญ ฯลฯ

การแบ่งกลุ่มอาคารทั้งสามกลุ่มนี้เป็นกลุ่มเสนาสนะซึ่งประกอบกัน ขึ้นเป็นวัด เพื่อประชาชนและชาวพุทธศาสนิกชนมาใช้สอยได้ครบตาม หน้าที่ใช้สอย ส่วนปริมาณ และขนาดของเสนาสนะเหล่านี้ควรจะสัมพันธ์กัน และขนาดที่จำเป็นจะต้องให้สอดคล้อง และให้พอดีกับปริมาณของประชากร ที่เกี่ยวข้องบริเวณเขตวัดได้มาใช้สอยให้พอสมดุลกัน

๒. **การออกแบบเสนาสนะ** การออกแบบเสนาสนะดังกล่าวตามข้อ ๑ ที่กล่าวมาแล้วก็จำเป็นต้องมีรายละเอียดในการออกแบบให้ถูกต้องตามหน้าที่ใช้สอย ดังนี้



๒.๑ **เสนาสนะในเขตพุทธาวาส** เป็นอาคารซึ่งประชาชนและพระสงฆ์สามารถประกอบกิจร่วมกัน ในฐานะเป็นอาคารแม่บท จำเป็นอย่างยิ่งที่จะต้องมีขนาดและรูปร่างให้สวยงามพอควร และเพื่อให้เหมาะสมกับสภาพเศรษฐกิจและสังคมของท้องถิ่น ไม่ควรจะมีขนาดใหญ่โตเกินความต้องการ ตัวอย่างเช่น พระอุโบสถเป็นเสนาสนะแม่บทของเขตพุทธาวาส เป็นอาคารหลักหน้าที่ใช้สอยอาจจะน้อยกว่าศาลาการเปรียญ เมื่อหน้าที่ใช้สอยแตกต่างกัน จะเห็นได้ว่าพระอุโบสถจะเน้นในทางสวยงามเป็นที่ประดิษฐานของพระพุทธรูป ซึ่งเป็นพระประธาน ส่วนศาลาการเปรียญจะมีความสะดวกงามลดน้อยลง แต่การออกแบบจะเน้นในด้านความใหญ่โต ทั้งนี้เพราะมีการใช้สอยมาก มีกิจกรรมตลอดเวลา และจะมีผู้มาใช้สอยแต่ละครั้งมากกว่าพระอุโบสถ

๒.๒ **เสนาสนะในเขตสังฆาวาส** เป็นอาคารซึ่งจัดอยู่ในประเภทที่พักอาศัย หรือจะเรียกว่าเป็นย่านหรือบริเวณที่พักอาศัยของพระสงฆ์ การออกแบบก็จะเริ่มตั้งแต่การจัดระเบียบที่ตั้งของอาคารตามข้อ (๑-๒) โดยจัดไว้ในบริเวณที่มีความสงบและห่างจากความจอแจของวัดและชุมชน การออกแบบกลุ่มอาคารหรือกุฏิสงฆ์จำเป็นต้องพิจารณาถึงผู้อยู่อาศัย คือพระสงฆ์ เริ่มตั้งแต่กฎเจ้าอาวาสตลอดจนกฎของพระลูกวัด หน้าที่ใช้สอย ตลอดจนจำนวนของผู้อยู่อาศัยก็จำเป็นต้องจัดประเภท หากมีที่น้อยก็จำเป็นต้องเป็นกฎวิกรม มีที่มากอาจจะแยกเป็นหลังๆ แต่ละหลังก็จำเป็นต้องแยกพิจารณาการออกแบบว่ากฎวิกรมต้องมีห้องจำวัด ห้องพระ ระเบียบของชาวบ้านทั่วไปบ้าง แต่หากที่ได้พิจารณาแล้ว ขนาดของเสนาสนะเหล่านี้ไม่ควรใหญ่โต แต่ก็มีกำหนดแทนด้วยลักษณะ และเอกลักษณ์ของอาคารบางพอสมควร เช่นดั่งไว้ซึ่งลักษณะของสถาปัตยกรรมของไทยเราไว้

๓. **การพิจารณาเกี่ยวกับการประหยัด** การพิจารณาเกี่ยวกับการประหยัดในการออกแบบเป็นเรื่องที่สำคัญมากที่สุดในปัจจุบัน ทั้งนี้เพราะเหตุว่าสภาพเศรษฐกิจและสังคมในปัจจุบัน ถึงอนาคตมีความจำเป็นและความสำคัญต่อบ้านเมืองมาก ปัญหาการแข่งขันในทางเศรษฐกิจ ปัญหาประชากรเพิ่มขึ้น แต่วัตถุดิบและทรัพยากรมีน้อยลง ความสำคัญในการออกแบบให้ประหยัดซึ่งเป็นบทบาทสำคัญยิ่ง ดังนั้นในการออกแบบให้ประหยัดนี้ผู้ออกแบบจึงได้พิจารณาตามลำดับความสำคัญดังนี้

๓.๑ **พิจารณาหน้าที่ใช้สอย** เช่น พิจารณาว่าอาคารแต่ละประเภทควรมีหน้าที่ใช้สอยก็อย่าง เช่นมีที่ห้อง ยกตัวอย่าง กุฏิ ควรจะมีห้องอะไรบ้าง เช่นห้องนอน ห้องโถง ห้องพระ ห้องน้ำ - ห้องส้วม ควรจะมีมากน้อยเท่าใดก็ขึ้นอยู่กับจำนวนพระสงฆ์ หากมีงบประมาณน้อยห้องบางห้องอาจจะใช้ร่วมกัน

๓.๒ **ขนาดของอาคาร** ขนาดของแต่ละห้องจำเป็นต้องให้มีความเหมาะสมกับผู้ที่ใช้สอยโดยเฉพาะอาคารเสนาสนะจะมีขนาดเล็กกว่าอาคารพักอาศัยของชาวบ้าน เพราะหน้าที่ใช้สอยน้อยกว่าจึงไม่จำเป็นต้องใช้เนื้อที่มากเกินกว่าความต้องการ

๓.๓ **รูปทรงของอาคาร** รูปทรงของอาคารเสนาสนะก็มีความจำเป็นมากเช่นเดียวกันที่เราจะต้องรักษาเอกลักษณ์ของไทยไว้ แต่ในขณะเดียวกันต้องคำนึงถึงความประหยัด เช่น การตัดระบบการตกแต่งและการประดับบารมีก็จะเป็นการตัดไม้เนื้ออ่อน ในขณะที่เราคิดว่ารูปทรงที่เป็นเอกลักษณ์ไทยเหมาะสมแล้ว

๓.๔ **การกำหนดโครงสร้างและการใช้วัสดุที่เหมาะสม** มีความสำคัญต่อการประหยัดเช่นกัน ปัจจุบันจะเห็นโดยทั่วไปว่า เสาสนะทั่วไปมักจะใช้ความสำคัญต่อการพิจารณาเกี่ยวกับโครงสร้างอย่างมาก ซึ่งการ



ควบคุมการก่อสร้างมีแต่ควบคุมเข้าไปถึงประการหนึ่ง ในส่วนโครงสร้าง จึงทำให้ทางวัดมักจะถูกตัดอย่างจากวัดต่างๆ ที่สร้างไว้แล้ว และมักจะคิดว่าช่างก่อสร้างเช่น ช่างปูน ช่างไม้ก็ตัดสินใจได้ ฉะนั้นโครงสร้างของเสนาสนะ จึงมักจะเสียหายใหญ่โตเกินกว่าความเหมาะสมเกินความจำเป็น หรือบางที ก็น้อยจนทำให้พังลงมาก็ยอมได้ ซึ่งมักจะปรากฏให้เห็นบ่อยครั้ง ฉะนั้น การกำหนดโครงสร้างจึงจำเป็นต้องมีการตรวจสอบและ ความช่วยเหลือจากวิศวกรและช่างที่เข้าใจก่อน

ส่วนการพิจารณาการใช้วัสดุก่อสร้างนั้น ในแนวทางการออกแบบทั่วไป เรามักจะใช้วัสดุอย่างน้อยก็ควรจะเป็นวัสดุในท้องถิ่นเป็นหลัก ส่วนประเภท ส่วนประกอบนั้นควรจะใช้ให้ถูกต้องกับความเหมาะสม ยกตัวอย่างเช่น พื้นพระอุโบสถไม่ควรใช้ประเภทกระเบื้อง ควรจะเป็นไม้ปาร์เก้หรือหินอ่อน แต่เพื่อการประหยัดการใช้ไม้ปาร์เก้ก็จะเหมาะกว่าหินอ่อนเป็นต้น ส่วนกระเบื้องเคลือบนั้นก็ต้องพิจารณาดูเพราะส่วนมากจะใช้ในเบื้องต้น

๔. การดำเนินการก่อสร้าง การดำเนินการก่อสร้างเสนาสนะที่มีความ สำคัญเช่นเดียวกันจำเป็นต้องรับทราบขั้นตอนในการดำเนินการ ก่อสร้าง เมื่อทางวัดมีงบประมาณที่จะทำการก่อสร้างแล้ว จำเป็นที่จะต้อง และจัดพื้นที่ถูกต้องคือ

๔.๑ **ต้องมีแบบแปลนแผนผัง** ว่าเป็นแนวหลักก่อสร้าง การได้มา ซึ่งแบบแปลนนั้นทางวัดจะต้องมีสถาปนิก และวิศวกร หรือช่างเขียนแบบ



ซึ่งเขียนแบบโดยมีสถาปนิกและวิศวกรได้ตรวจสอบให้แล้ว จะทำให้แนวทางการออกแบบนั้นจะสำเร็จมาด้วยดี ดังที่ได้กล่าวมาแล้วในข้อต้นๆ

๔.๒ **เมื่อทางวัดได้รับแบบแปลนแล้ว** ควรจะจัดทำช่างก่อสร้าง ในรูปแบบและรายการ และจะสามารถดำเนินการก่อสร้างได้ทันที

จากรายละเอียดดังกล่าวมานี้ คงจะเป็นแนวทางให้กับทางวัด ได้เข้าใจเกี่ยวกับการออกแบบอาคารเสนาสนะของวัดมากขึ้น และในการที่ สถาปนิกและวิศวกรจะทำการออกแบบ ได้ถูกต้องสิ่งสำคัญอย่างยิ่งก็คือ ความจำเป็นที่จะต้องไปปรึกษาหารือกับทางวัด ทั้งนี้เพราะทางวัดเป็นผู้ใช้สอยอาคารผู้ออกแบบก็จำเป็นต้องรับทราบข้อมูลจากผู้ใช้สอย และในขณะนั้นความเปลี่ยนแปลงของเศรษฐกิจและสังคม และความก้าวหน้า ของเศรษฐกิจและสังคมปัจจุบันเปลี่ยนแปลงไป หน้าที่ใช้สอยของเสนาสนะอาจจะ เปลี่ยนไปได้เสมอ เพราะฉะนั้นการออกแบบและลักษณะหน้าที่ใช้สอย ของอาคารก็จำเป็นต้องสนองความต้องการของหน้าที่ใช้สอยตลอดไป ด้วยเหตุนี้ผู้ใช้เสนาสนะกับผู้ออกแบบจึงจำเป็นต้องปรึกษากันเสมอๆ ตลอดเวลา เพื่อแก้ไขปัญหาและให้ได้มาซึ่งเสนาสนะที่ถูกต้อง สวยงาม ใช้สอยสะดวกสบาย แต่ในขณะเดียวกันทั้งวัดและผู้ออกแบบก็ต้องพบกัน ที่การประหยัดด้วย

รวบรวมโดย
ฝ่ายออกแบบและก่อสร้าง กรมการศาสนา



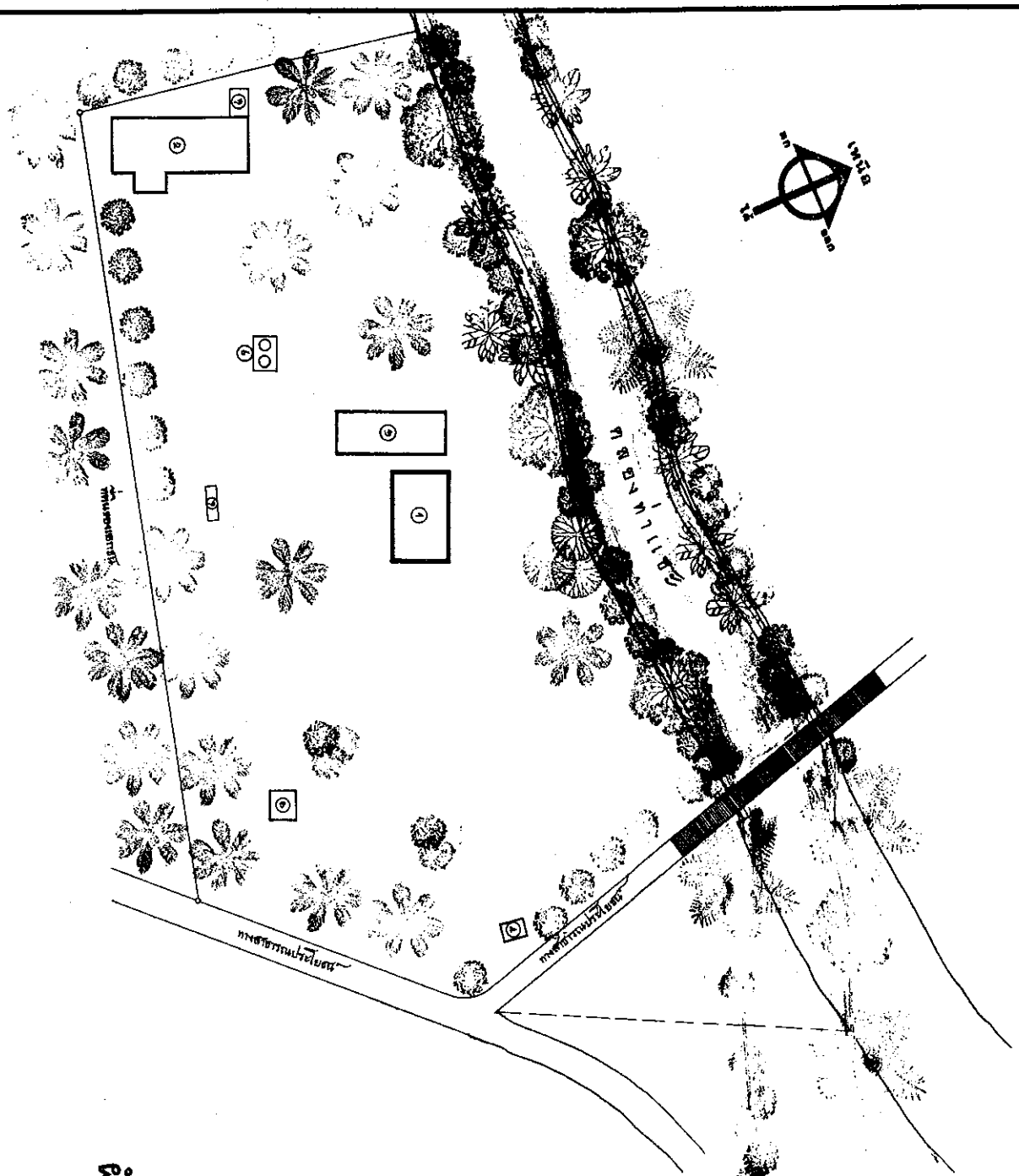

ผังสถาปัตย์ปัจจุบัน

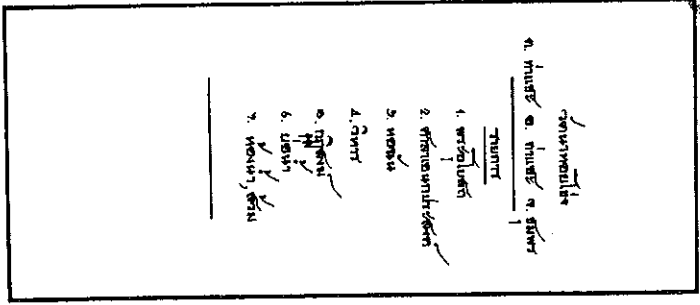

สำนักงานพระพุทธศาสนาแห่งชาติ กองพุทธศาสนสถาน ฝ่ายออกแบบและก่อสร้าง		สถานที่ก่อสร้าง	
แบบก่อสร้าง		สถาปนิก	นายปิยะบุตร สีลาขันธ์
แบบแผนผังโครงการจัดทำแผนผังวัดที่ราชอาณาจัก		วิศวกร	
	ผู้อำนวยการสำนักงานพระพุทธศาสนาแห่งชาติ	ผู้เขียนแบบ	นายพยงค์ สีหะสิ้อ
	ผู้อำนวยการกอง		
	หัวหน้าฝ่าย		
มาตราส่วน 1 :	วันที่.....เดือน.....พ.ศ.....	แสดงแบบ	
			จำนวนแผ่น

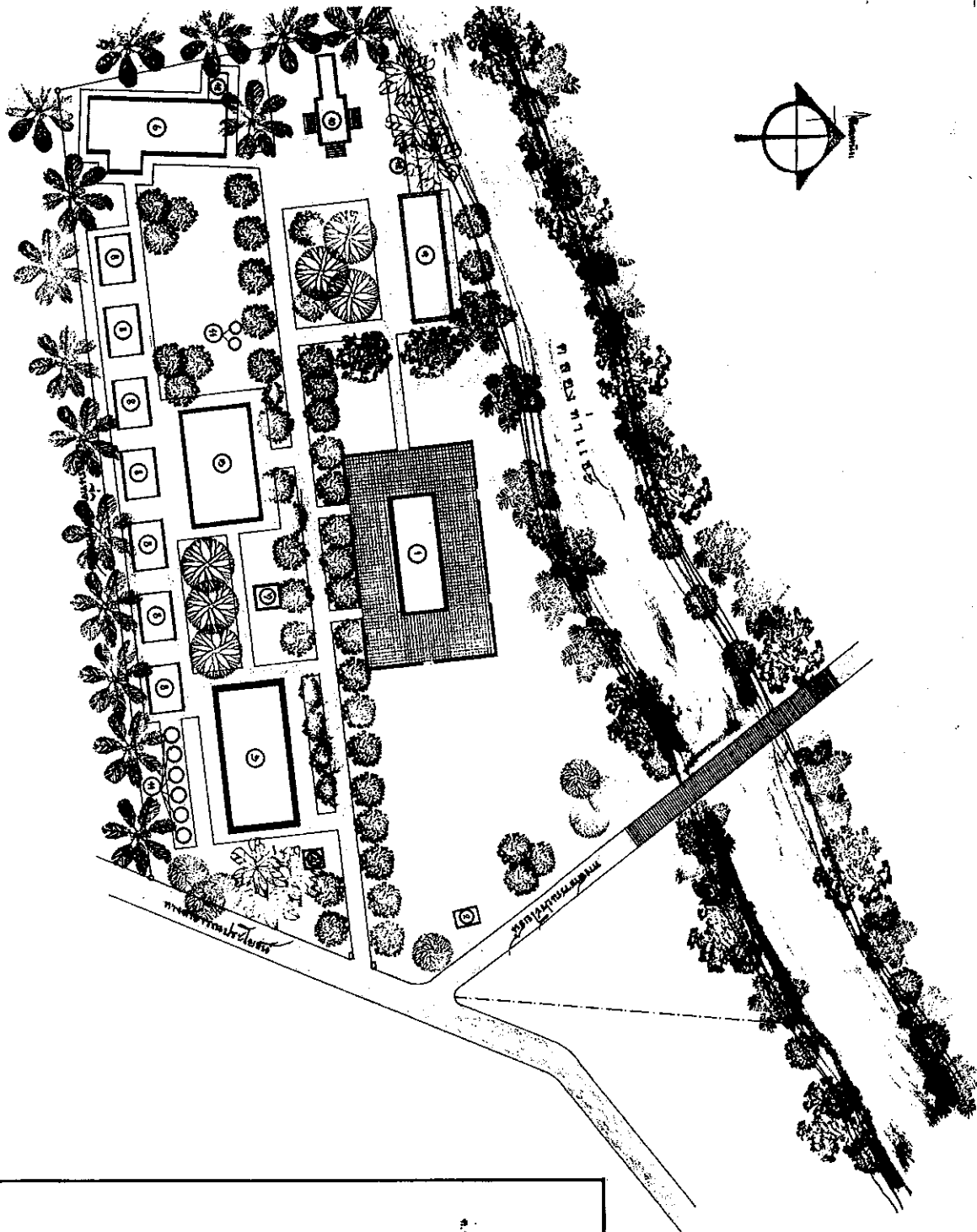

ผังโครงการ

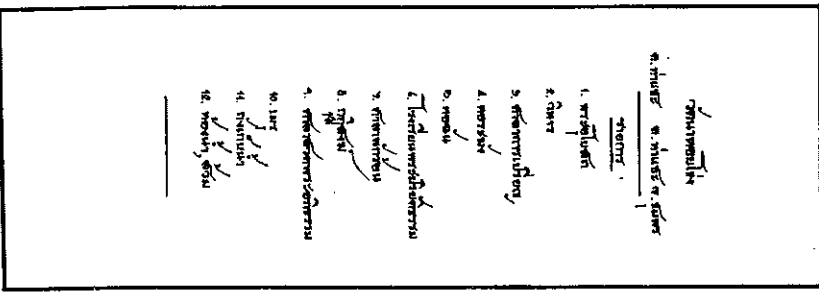

	แบบก่อสร้าง	สำนักงานพระพุทธศาสนาแห่งชาติ กองพุทธศาสนสถาน ฝ่ายออกแบบและก่อสร้าง แบบแผนผังโครงการจัดทำแผนผังวัดทิวราษอาณาจักร	สถานที่ก่อสร้าง		
	ผู้อำนวยการสำนักงาน พระพุทธศาสนาแห่งชาติ	นายอุฬารัตน์ บุนยาศกร	สถาปนิก วิศวกร	นายปิยะบุตร สีลาบงค์	แผ่นที่ จำนวนแผ่น
	ผู้อำนวยการกอง	นายสมศักดิ์ เลาศกัทธิ	ผู้เขียนแบบ	นายพยงค์ สีเหลือง	
	หัวหน้าฝ่าย	นายสมพงษ์ ธีโรโน			
	มาตราส่วน 1:	วันที่.....เดือน.....พ.ศ.....		แสดงแบบ	

ผังสถาปัตย์ปัจจุบัน

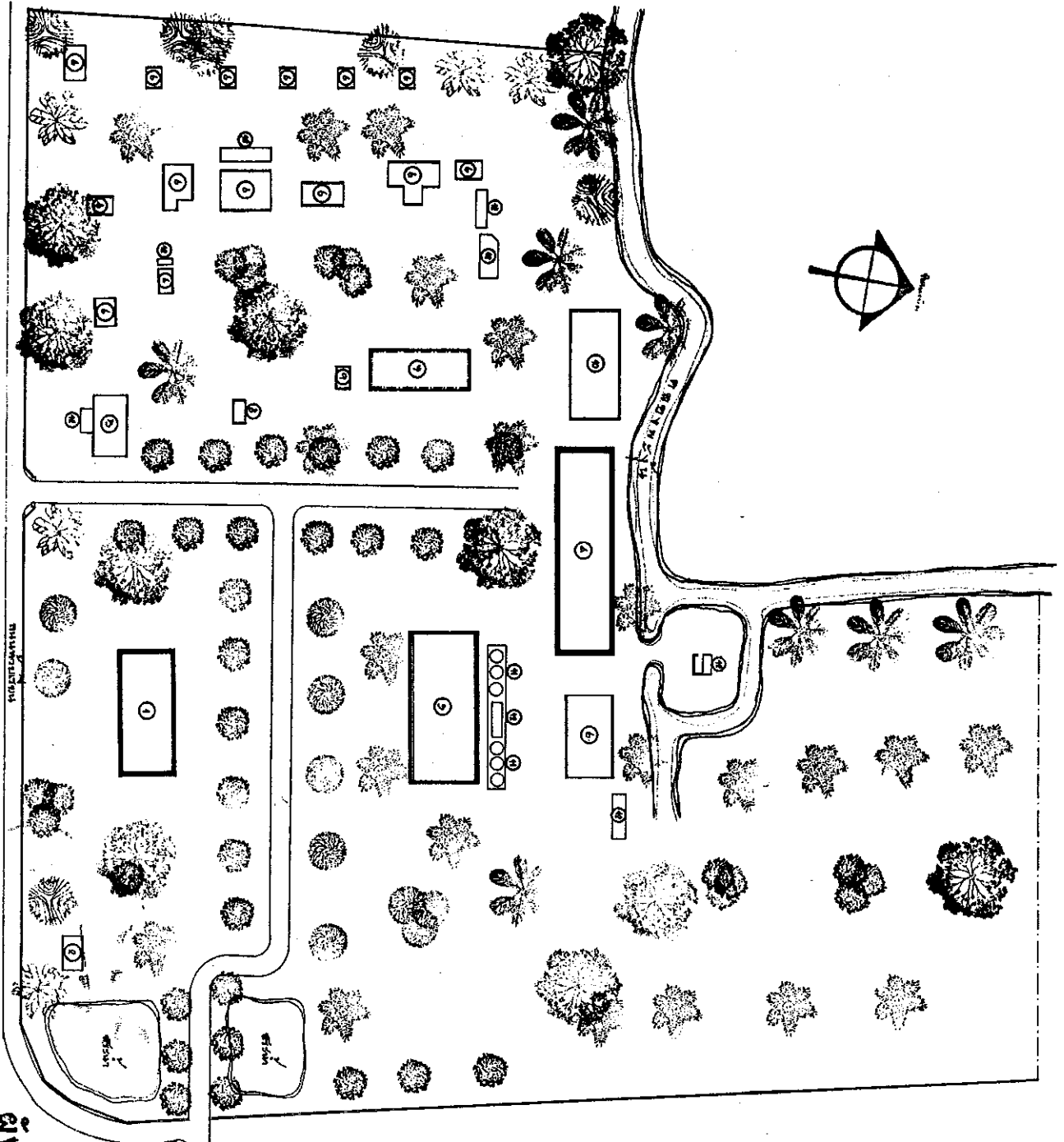

๑. ศาลาพักผ่อน
 ๒. ศาลาพักผ่อน
 ๓. ศาลาพักผ่อน
 ๔. ศาลาพักผ่อน
 ๕. ศาลาพักผ่อน
 ๖. ศาลาพักผ่อน
 ๗. ศาลาพักผ่อน
 ๘. ศาลาพักผ่อน
 ๙. ศาลาพักผ่อน
 ๑๐. ศาลาพักผ่อน
 ๑๑. ศาลาพักผ่อน
 ๑๒. ศาลาพักผ่อน
 ๑๓. ศาลาพักผ่อน
 ๑๔. ศาลาพักผ่อน
 ๑๕. ศาลาพักผ่อน
 ๑๖. ศาลาพักผ่อน
 ๑๗. ศาลาพักผ่อน
 ๑๘. ศาลาพักผ่อน
 ๑๙. ศาลาพักผ่อน
 ๒๐. ศาลาพักผ่อน

สำนักงานพระพุทธศาสนาแห่งชาติ กองพุทธศาสนสถาน ฝ่ายออกแบบและก่อสร้าง แบบแผนผังโครงการจัดทำแผนผังวัดหัวรอราชนาถจักร		สถานที่ก่อสร้าง			
	ผู้อำนวยการสำนักงาน พระพุทธศาสนาแห่งชาติ	นายอุฬารรัตน์ บุญยากร	สถาปนิก นายปิยะบุตร สีสลายงค์	แผ่นที่ จำนวนแผ่น	
	ผู้อำนวยการกอง	นายสมศักดิ์ เลหาภักดิ์	วิศวกร		นายพยงค์ สีเหลือง
	หัวหน้าฝ่าย	นายสมพงษ์ ธิงโน	ผู้เขียนแบบ		(Blank)
	มาตราส่วน 1 :	วันที่.....เดือน.....พ.ศ.....	แสดงแบบ		(Blank)

หลักการพิจารณาการกับเขตวัดประชาชนทั่วไป



๑. **ปัญหาอุปสรรค** เนื่องจากปัจจุบันได้มีการกันเขตที่วัดเป็นที่จัดประโยชน อาทิเช่น ก่อสร้างอาคารพาณิชย์หรือแบ่งที่ดินให้เช่า สร้างที่พักอาศัยเป็นต้น ซึ่งตามกฎหมายกระทรวง ฉบับที่ ๒ (๒๕๑๑) ออกตามความในพระราชบัญญัติคณะสงฆ์จะกระทำได้ก็ต่อเมื่อกรมการศาสนาเห็นชอบ และได้รับความเห็นชอบ จากกรมการศาสนาตามนั้นซึ่งในเรื่องนี้ยังมิวัดอีกเป็นจำนวนมากที่ทำการให้ที่ดินดังกล่าวจัดประโยชนโดยไม่ให้ทำการขอกันเขตอย่างถูกต้องตามระเบียบ ซึ่งก่อให้เกิดผลเสียในแง่การใช้ที่ดิน อาจเป็นจากหลายสาเหตุ คือ

๑. ไม่เข้าใจหลักการใช้ที่ดิน
๒. ไม่เข้าใจวิถีดำเนิการขอกันเขต
๓. อื่นๆ

ในการกันเขตดังกล่าววัดและกรมการศาสนาตลอดจนมหาวิทยาลัย ความจะมีหลักเกณฑ์ในการพิจารณาเหมือนกันเพื่อให้การกันเขตเป็นไปได้อย่างไม่มี ความขัดแย้งและถูกต้องตามหลักการ จึงควรที่จะยกเรื่องนี้มาพิจารณา

๒. **วิธีการดำเนินการ** จะต้องจัดทำแผนผังวัดแสดงการใช้ที่ดินของวัด แบ่งเขตพุทธาวาส สังฆาวาสศาสนาสงเคราะห์ กำหนดที่ตั้งเสนาสนะต่างๆ ให้ถูกมาตรฐาน แบ่งเขตที่ต้องการกันเป็นเขตจัดประโยชนอย่างชัดเจน ถ้าจะให้ได้ผลถูกต้องตามหลักการ ควรมอบให้สถาบันกหรือช่างที่มีความเข้าใจในเรื่องการใช้ที่ดินเกี่ยวกับวัดเป็นผู้จัดทำแผนผัง โดยมีหลักการและจุดประสงค์ดังนี้

- ๒.๑ เพื่อให้การใช้ที่ดินจัดประโยชนเป็นไปอย่างเหมาะสม ไม่ทำลายหรือบังความสง่างามของวัด
- ๒.๒ เพื่อให้การใช้ที่ดินจัดประโยชนสอดคล้องกับข้อกำหนดการใช้ที่ดินของสำนักงานเมือง
- ๒.๓ เพื่อป้องกันการจัดประโยชนในที่ดินของวัด ที่ขัดกับแนวทางพัฒนาวัด บ่อนักการบูรุกที่ดินวัดและการหาผลประโยชน์ในรูปแบบต่างๆ

จากบุคคลภายนอก และผู้มีอิทธิพล

๓. **หลักการพิจารณาเพื่อกำหนดวงผังกันเขตที่ดินเพื่อจัดประโยชนของวัด**

- ๓.๑ จะต้องห่างจากอาคารหรือสิ่งก่อสร้างของวัด ไม่น้อยกว่า ๒๐ เมตร
 - ๓.๒ จะต้องไม่ทำลายคุณค่าทางศิลปะและสถาปัตยกรรมของวัด
 - ๓.๓ จะต้องไม่บังหน้าวัดเกินกว่า ๕๐% ของรอบวัด
๔. **ข้อกำหนดประกอบผังกันเขตวัดประโยชนสำหรับอาคารที่จะก่อสร้างในเขตที่จัดประโยชนของวัด**
- ๔.๑ อาคารจะต้องไม่สูงเกิน ๑๐.๐๐ เมตร

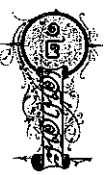

- ๔.๒ อาคารจะตั้งอยู่ใต้ประตูหน้าต่างที่มีติดตั้งในส่วนที่ติดกับวัด
- ๔.๓ จะตั้งงบประมาณที่ใหม่ชุดต่อคือโครงการอันดี
- ๔.๔ จะตั้งงบประมาณที่ใหม่กว่าความสงบของพระสงฆ์

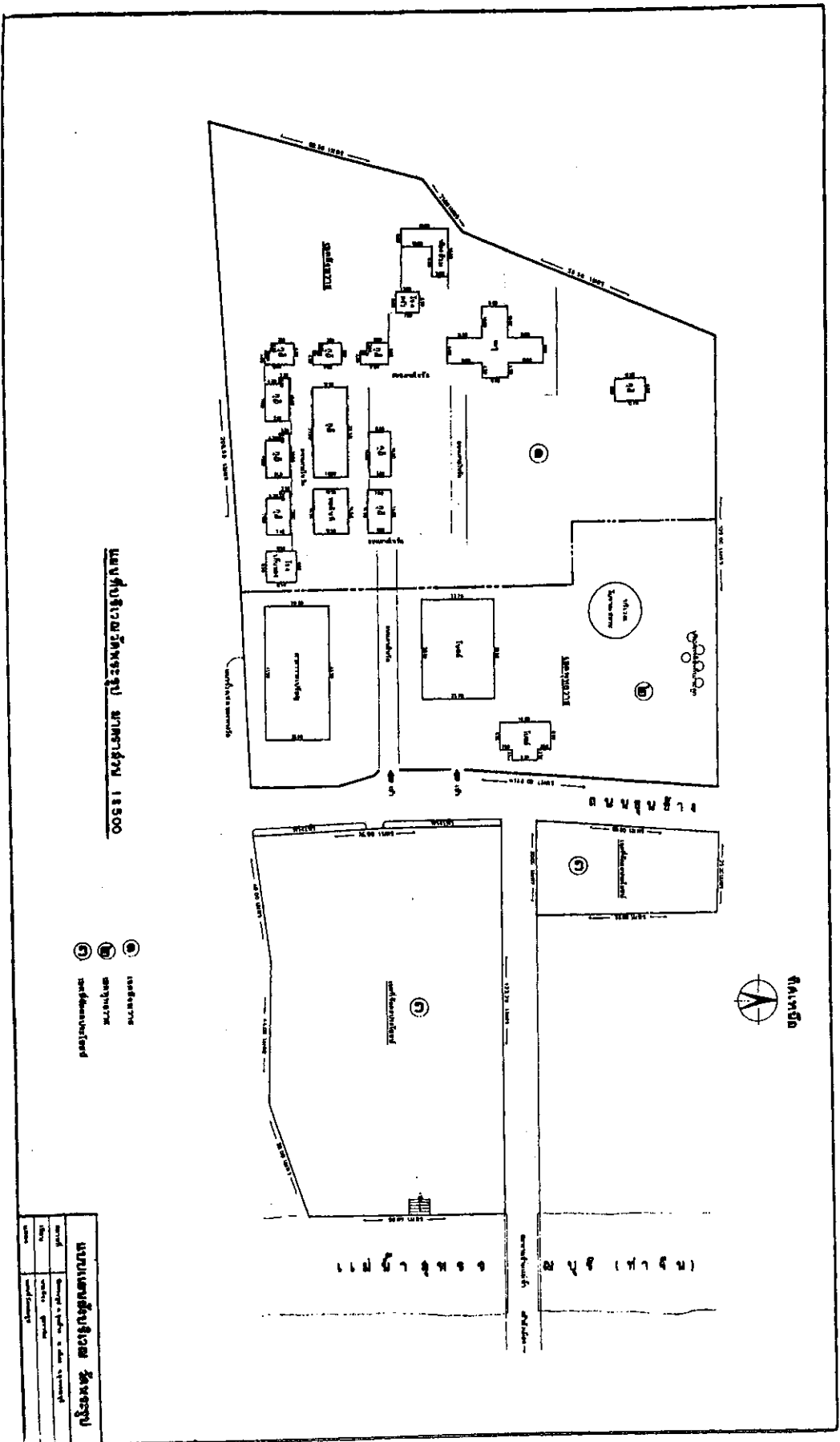

แบบผังบริเวณวัดพระปฐมราชารักษ์ 18300

แบบผังบริเวณวัดพระปฐมราชารักษ์ 18300	
ชื่อ	นาย...
ตำแหน่ง	...
วันที่	...
สถานที่	...



รู้จักกับงานวัฒนธรรมงานด้านภาษาหนังสือส่งเสริมการเรียนรู้ของเด็กไทย



วัดในที่นี้หมายถึง ศาสนสถานในพระบรมราชูปถัมภ์ซึ่งมีการจดทะเบียนหรือขึ้นทะเบียนอย่างเป็นทางการราชการ คือสำนักงานพระพุทธศาสนาแห่งชาตินั่นเอง วัดของไทยมีความสำคัญกับบ้านเมืองและสังคมมาแต่โบราณกาล ไม่ว่าสร้างสมัยยังเป็นอาณาจักรที่เจริญรุ่งเรือง จนปรากฏหลักฐานร่องรอยทางศิลป-อารยธรรมในอดีต อาทิ สมัยทวารวดี สมัยศรีวิชัย สมัยเชียงแสน สมัยลพบุรี จนกระทั่งยุคสมัยที่เราสัมผัสกันผ่านทางประวัติศาสตร์ที่ชัดเจนและปรากฏเป็นรากฐานสืบมาจนถึงปัจจุบัน คือสมัยสุโขทัย อยุธยา ธนบุรี และวชิราวุธราชธานีรัตนโกสินทร์ วัดในประเทศไทยไม่เคยลดบทบาทลงเลย ในขณะที่ยังคงมีวัดในเขตเพื่อนบ้านใกล้เคียงต่างลดบทบาทความสำคัญลงไปกันมาก แต่อุดมของไทยกลับเพิ่มบทบาทของตัวเองขึ้นมาเรื่อยๆ ตามลักษณะการเติบโตของสังคมและเศรษฐกิจ เดิมทีวัดเป็นศาสนสถานให้ประชาชนได้เป็นศูนย์กลางที่พึ่งทางจิตใจ เป็นที่ทำบุญปฏิบัติธรรม ทำกิจกรรมทางศาสนา ตลอดจนประกอบกิจการประเพณี แต่ในปัจจุบันบทบาทของวัดได้เพิ่มมากขึ้น ซึ่งกล่าวโดยย่อ ได้แก่

๑. วัดเป็นแหล่งของการศึกษา ในหลายๆ ระดับ เช่น เป็นที่ตั้งของโรงเรียนประจำชุมชนในระดับต่างๆ ตั้งแต่ระดับประถมศึกษา มัธยมศึกษา และอาชีวศึกษา นอกจากนี้ วัดบางแห่งยังเป็นที่ตั้งของสถานฝึกสอนหรือฝึกอบรมความรู้วิชาอื่นๆ เช่น ความรู้เรื่องสมุนไพร ภาษายกย่ำบ๊อแปนโบราณ และโหราศาสตร์ เป็นต้น
๒. วัดเป็นแหล่งศึกษาหาความรู้ทางด้านศิลปะและการช่างต่างๆ ปัจจุบันนักเรียนมัธยมศึกษาชายังจำเป็นต้องอาศัยวัดบางแห่งเป็นสถานที่ศึกษาค้นคว้าทางด้านศิลปะและการช่างแขนงต่างๆ เช่น ประติมากรรม จิตรกรรม และสถาปัตยกรรม ฯลฯ
๓. วัดเป็นศูนย์กลางการบริการชุมชนพื้นฐานในบางเรื่อง เช่น การใช้พื้นที่บางส่วนของวัดติดตลาดนัดประจำชุมชน ใช้เป็นสถานที่พบปะหรือประชุมของสมาชิกในชุมชน ใช้เป็นสถานที่พักผ่อนหย่อนใจหรือเล่นของเด็กเล่น เป็นต้น
๔. วัดบางวัดที่ผสมผสานกันหลายๆ แล้วไม่ได้ใช้ประโยชน์ปลูกสร้างอาคารก็จะเปิดโอกาสให้เอกชนเช่าที่จัดสร้างเป็นที่พักอาศัย หรืออาคารพาณิชย์ หรือบางที่มีการเช่าที่ไปประกอบกิจการอื่นไม่เหมาะสมที่จะตั้งอยู่ใกล้ศาสนสถาน เช่น นำไปตั้งสถานที่ประกอบกิจการอุตสาหกรรมขนาดย่อม หรือสถานรับเลี้ยงเด็ก



๕. วัดเป็นแหล่งท่องเที่ยวที่น่าสนใจ วัดบางวัดมีความเป็นมาที่สำคัญ ประกอบด้วยสิ่งก่อสร้างที่มีคุณค่าทางศิลปะหรือเป็นโบราณวัตถุสถาน ตลอดจนเป็นแหล่งประกอบพิธีกรรมทางศาสนา ทำให้สามารถดึงดูดนักท่องเที่ยวทั้งชาวไทยและชาวต่างประเทศให้เข้าไปเยือน จึงก่อให้เกิดธุรกิจเพื่อการค้าบริการต่างๆ สำหรับนักท่องเที่ยวซึ่งในพื้นที่ของวัดหรือพื้นที่ใกล้เคียง เช่น ที่จอดรถ ร้านอาหาร-เครื่องดื่ม ร้านขายของที่ระลึก ร้านขายดอกไม้กุ๊ปปเทียน เป็นต้น

จากการที่วัดได้เพิ่มพูนบทบาทขึ้น ทำให้เกิดปัญหาต่างๆ ซึ่งหากจะพิจารณาโดยสังเขปก็สามารถแบ่งได้หลายประเด็นดังนี้

๑. ปัญหาด้านกายภาพ

วัดบางวัดไม่มีการปรับปรุงเขตพุทธาวาสและสิ่งสมวารไว้อย่างชัดเจน ทำให้เกิดการใช้ประโยชน์ตามใจวัดอย่างไม่เหมาะสม เช่น สร้างสถานบริการแก่ผู้มาเยือนรุกหรือเข้าไปใกล้เขตเกิดในเขตพุทธาวาส ทำลายบรรยากาศความสงบเรียบร้อยและความสง่างามของสิ่งก่อสร้างอันมีคุณค่าในเขตพุทธาวาส บ้างก็สร้างสถานบริการบุกรุกเข้าไปในเขตสังฆาวาสซึ่งเป็นส่วนที่พำนักของภิกษุสงฆ์ ก็ย่อมจะเป็นการรบกวนวิถีการปฏิบัติของสงฆ์แทน

การมีสิ่งปลูกสร้างภายในบริเวณวัดก็จะมีได้วางผังแม่บทเติมรูปแบบไว้ก่อน จะสร้างขึ้นต่างกาลต่างสมัยตามกำลังศรัทธาหรือทุนรอนที่ได้รับ ทำให้เกิดปัญหาการวางตำแหน่งอาคารย่อยหรือสิ่งก่อสร้างที่เกิดขึ้นภายหลังไปทำลายหรือบดบังความสง่างามของอาคารหลัก คือ วิหาร อุโบสถ และเจดีย์ บ้างก็ไปทำลายคตินิยมดั้งเดิม เช่น เดิมเป็นพื้นที่ว่างเป็นลานทรายตามคตินิยมเติมเบรียบเสริมอนท้วงมหาสมุทร มีเจดีย์เป็นเขาพระสุเมรุ และสีมาคารสำคัญอื่นๆ เป็นทิวทัศน์ทำ หรือรวมทั้งใช้ประโยชน์ลานรายนั้น เพื่อกิจประเพณีพื้นบ้าน เช่น ประเพณีก่อเจดีย์ทราย เป็นต้น ก็เกิดสิ่งปลูกสร้างขึ้นใหม่หรือบุุติสถาปนาโดยความรู้เท่าไม่ถึงการณ์ รวมทั้งปัญหาความไม่เหมาะสมของขนาดสัดส่วนอาคารต่างๆ เช่น สร้างกุฏิขนาดใหญ่ประดิษฐานอยู่โบสถ์สร้างถึงกับสูงพอกๆ กับเจดีย์และหอรอระฆัง ทำสิ่งก่อสร้างใหม่ๆ ไปข่มความสง่างามและทำลายบรรยากาศความน่าเคารพศรัทธาในสิ่งก่อสร้างเดิม

นอกจากนี้ รูปแบบสถาปัตยกรรมและสีพื้นของสิ่งก่อสร้างใหม่ๆ ไม่สอดคล้องกลมกลืนกับสิ่งก่อสร้างเดิม มักจะโดดเด่นขนาดใหญ่โตเกินนโยบายชนใช้สอย กับทั้งสีพื้นฉูดฉาดให้ความรู้สึกขัดแย้ง ทำให้เป็นการทำลายคุณค่าทางศิลปะของโบราณวัตถุสถานของวัดที่อยู่เดิมโดยสิ้นเชิง

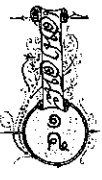

๓. ปัญหาด้านภูมิทัศน์

การจัดแต่งภูมิทัศน์ภายในบริเวณวัดมักไม่ค่อยได้รับความสนใจกัน ด้วยมองข้ามว่าเป็นปัญหาเล็กน้อย การปล่อยปะละเลยให้เกิดสิ่งก่อสร้างขึ้นใหม่ตามยถากรรมโดยไม่มีการวางแผนแม่บทรวมของวัดไว้ ทำให้ภูมิทัศน์เสียไปอย่างน่าเสียดาย มุมมองที่จัดขึ้นจนถึงความสวยงามของวัดไม่มีการจัดสวนไม่ตกแต่งประดับประดาไม่ประดับประดา ไม่ยื่นต้นไม้ริมรั้วแวกกิ่งก้านทำไปตามความคิดส่วนบุคคล ไม่ได้เข้ามาพร้อมหรือหารือผู้รู้ในการคัดเลือกพันธุ์ไม้ที่เหมาะสมก่อนทำให้เกิดปัญหาต้นไม้ใหญ่รูปทรงบิดเบี้ยวปลูกติดกับสิ่งก่อสร้างสำคัญ บดบังมุมมองไป เช่น ปลูกไม้ใหญ่หนาที่บดบังองค์เจดีย์แทนที่จัดปลูกไม้ใบโปร่งซึ่งมองดูเหมาะสมกว่า รวมทั้งการละเลยดูแลรักษา ไม้ดอกไม้ประดับ การจัดทำถนนทำให้เหมาะสมกับประโยชน์ใช้สอย

นอกจากนี้ การจัดสร้างสิ่งอำนวยความสะดวกเพิ่มเติมภายในบริเวณวัด เช่น บ้ายชั่วคราว บ้ายชั่วคราว โคมไฟ ถึงขยะ ถานจอตรง และห้องสุขา หรือแม้กระทั่งการสร้างฌาปนสถานขึ้นใหม่บริเวณวัด ก็ควรคำนึงถึงรูปแบบให้เสริมแต่งภูมิทัศน์ของบริเวณวัดให้สวยงามยิ่งขึ้น ไม้ที่สร้างขึ้นมาแล้วกลับกลายเป็นสิ่งทำลายภูมิทัศน์หรือเป็นทัศนอุจาดไปในส่วนรวม

ก. ปัญหาการใช้ประโยชน์ที่ดินข้างเคียง

ปัญหานี้มักจะเกิดขึ้นกับวัดที่ตั้งอยู่ในย่านชุมชนหรือในตัวเมือง เพราะจะเกิดการใช้ประโยชน์ที่ดินข้างเคียง เป็นที่พักอาศัยและประกอบการค้าขาย มีการปลูกสร้างอาคารพาณิชย์เป็นตึกแถวสูงๆ โอบล้อมบริเวณวัด ทำให้สูญเสียทัศนียภาพที่ดีไป บางวัดกีดตีดัดดินริมถนนให้เข้าสร้างเป็นอาคารพาณิชย์ แล้วเหลือช่องทางเล็กๆ เปิดเข้าสู่ตัวบริเวณวัดเท่านั้น ทำให้บรรยากาศที่สงบและร่มเย็นของศาสนสถานเกิดการแปรปรวนเสีย

นอกจากนี้ การประกอบกิจการต่างๆ จากกิจการในชุมชนใกล้เคียง เช่น ตลาดย่านการค้า ก็จะเกิดปัญหาพบร้านแผงลอย ร้านขายของ ที่จอดรถสาธารณะ ตลอดจนมลภาวะจากตัวถังของการจราจรที่ปราศจากการควบคุมให้เป็นระเบียบเรียบร้อย รุกเข้าไปกระทบพื้นที่วัดโดยตรง

๔. ปัญหาในด้านสังคมและเศรษฐกิจของวัด

ในสภาพสังคมและเศรษฐกิจปัจจุบัน วัดได้เปลี่ยนแปลงบทบาทจากการให้บริการเฉพาะด้านศาสนาอย่างเดียว วัตถุประสงค์จึงกลายเป็นศูนย์กลางของชุมชนอีกลักษณะหนึ่ง มีผู้เข้าไปใช้บริการนอกเหนือจากการไปทำบุญฟังเทศน์ เช่น นักเรียนนักศึกษา เข้าไปใช้เป็นที่สถานศึกษา นักท่องเที่ยวเข้าไปใช้เป็นที่สถานท่องเที่ยว ทำให้เกิดบริการใหม่ๆ ขึ้น เช่น ที่จอดรถ ร้านค้าขาย อาหาร-เครื่องดื่ม

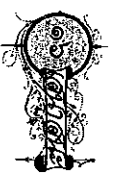

ร้านสินค้าของที่ระลึก ศาสนาต่างๆ และห้องสุขา ตลอดจนบางเครื่องก็สามารถให้บริการด้านที่พักแรมแก่นักท่องเที่ยวในหน้าเทศกาล งานบุญต่างๆ เช่น งานสงกรานต์ งานแห่เทียนพรรษา และงานลอยกระทง สิ่งเหล่านี้ส่งผลกระทบต่อการเปลี่ยนแปลงของสภาพสังคม และเศรษฐกิจภายในวัด ทำให้เกิดความพหุภาพด้านของผู้คน ขาดความเป็นลึกลับส่วน เกิดความจำเป็นในค่าใช้จ่ายทั้งการขนานนํ้าสูง ช่อมแซมวัด ค่านํ้า ค่าไฟ ค่าจ้างพนักงานดูแลรักษาความสะอาดหรือทำหน้าที่อื่นๆ ปกติวัดอาจได้รับเงินอุดหนุนจากกรมการศาสนา จำนวนหนึ่งซึ่งน้อยมากเมื่อเปรียบเทียบกับภารกิจใหม่ๆ ที่เกิดขึ้น วัดจึงจำเป็นต้องจัดหาผลประโยชน์จากการขอรับบริจาค จัดทำวัตถุมงคลให้เช่า เรียกค่าตอบแทนจากการใช้ประโยชน์ของวัด เช่น การตั้งร้านอาหารเครื่องดื่ม ร้านขายของที่ระลึก ค่าบริการ ห้องสุขา และค่าบริการที่จอดรถ เป็นต้น การดำเนินการเหล่านี้หากไม่มีการจัดระเบียบในการดูแลให้เหมาะสมรัดกุม ยิ่งผู้ควบคุมแล้วคือผู้ไม่สมณเพศย่อมบริหารงานได้ไม่ทั่วถึง ปล่อยให้เอกชนรับไปดำเนินการแทน ก็มักเกิดการมุ่งเอาเฉพาะ ผลประโยชน์เป็นหลัก ทำให้เกิดสภาพสังคมและเศรษฐกิจของวัดในที่สุด

จากปัญหาข้างต้น วัดใดที่มีลักษณะทางกายภาพเหมาะสมสำหรับการส่งเสริมการท่องเที่ยว หรือกล่าวอีกนัยหนึ่งคือ มีศักยภาพทางการท่องเที่ยว จึงสมควรกำหนดหรือวางแผนทางการพัฒนาและการปรับปรุงลักษณะทางกายภาพให้เหมาะสมไว้ เพื่อเตรียมการป้องกันและแก้ไขปัญหาที่อาจเกิดขึ้น ได้แก่ ปัญหาเรื่องการขาดการวางแผนและความคุมการใช้ประโยชน์ ที่ดินภายในวัด ปัญหาสภาพแวดล้อมที่เกิดขึ้นจากชุมชนข้างเคียง ปัญหาการเสื่อมโทรมของโบราณวัตถุและปัญหาในเรื่องที่กิจกรรม การท่องเที่ยวจะเข้ามามีบทบาทในวัด

ข้อเสนอแนะเพื่อพัฒนาวัดด้านกายภาพ

กรมการศาสนาทำการศึกษวิจัยเพื่อหาแนวทางที่แนะนำการพัฒนาวัดทางด้านกายภาพให้อำนวยประโยชน์สูงสุดแก่ทั้งตัววัดเอง และอุตุสภาพธรรมท่องเที่ยว และการที่แต่ละภูมิภาคของประเทศไทยล้วนมีศิลปวัฒนธรรมดั้งเดิม เป็นเอกลักษณ์ของท้องถิ่น ลักษณะเฉพาะทางศิลปะและสถาปัตยกรรม จึงได้แสดงออกมาตามวัดวามของแต่ละภูมิภาค ฉะนั้นเพื่อเป็นการอนุรักษ์ศิลปกรรม ประจำท้องถิ่นไว้ด้วย จึงได้ทำการศึกษวิจัยพัฒนาแหล่งท่องเที่ยวทางด้านกายภาพประเภทวัดขึ้น โดยแยกเป็นรายภูมิภาค คือ ภาคเหนือ ภาคกลาง ภาคอีสาน และภาคใต้ ซึ่งจะเป็นประโยชน์อย่างมากต่อวัดที่เป็นแหล่งท่องเที่ยวสำคัญ และกำลังมีบูรณ จะพัฒนาวัดต่อไปให้ถูกต้องกับหลักวิชาการและลักษณะศิลปวัฒนธรรมของท้องถิ่น



ผลของการศึกษาวิจัยพัฒนาวัสดุทางด้านกายภาพนี้ ได้มุ่งไปที่องค์ประกอบสำคัญของวัสดุ ๓ ประการคือ ผังบริเวณ องค์ประกอบสถาปัตยกรรม และองค์ประกอบภูมิสถาปัตยกรรมพร้อมทั้งได้สรุปข้อเสนอแนะไว้ในแต่ละเรื่อง ดังนี้

๑. ผังบริเวณ

- เสนอการจัดการใช้ประโยชน์ที่ดินภายในเขต โดยแบ่งเขตพื้นที่อาคารและสิ่งสวนให้เป็นสัดส่วน
- เสนอแนะตำแหน่งที่ตั้งของกิจกรรมให้สอดคล้องกับการใช้ประโยชน์ที่ดินในผังบริเวณของวัสดุ ไม่ให้เกิดการรบกวนต่อกัน
- เสนอการเสริมสร้างบรรยากาศและสภาพแวดล้อมให้ส่งเสริมคุณค่าในความเป็นศาสนสถานและโบราณวัตถุสถาน

๒. สถาปัตยกรรม

- เสนอแนะการอนุรักษ์สถาปัตยกรรมให้สัมพันธ์กับการออกแบบผังบริเวณ
- เสนอแนะรูปแบบของการปรับปรุงองค์ประกอบสถาปัตยกรรมในลักษณะที่ใช้งานได้หลายชนิด และวัสดุสามารถดำเนินการได้เอง

๓. องค์ประกอบภูมิสถาปัตยกรรม

- ใช้การจัดภูมิสถาปัตยกรรมในการแบ่งเขตการใช้ที่ดินภายในเขต เช่น การปลูกต้นไม้
 - เน้นการปลูกต้นไม้ให้เต็มพื้นที่และประโยชน์ และพยายามหลีกเลี่ยงผลกระทบระเทือนต่อโบราณวัตถุสถาน เช่น
- ปลูกชิดโบราณวัตถุสถานมากเกินไป

- เพิ่มเติมองค์ประกอบภูมิสถาปัตยกรรมให้เหมาะสม เช่น จัดทำที่นั่ง ถึงขยะ ร้านขายอาหาร-เครื่องดื่ม
- ป้ายชี้ทาง และสุขา

ฉะนั้น จะเห็นได้ว่าการพัฒนาวัสดุโดยเฉพาะวัสดุซึ่งมีคุณค่าทางการท่องเที่ยวนั้นค่อนข้างจะสำคัญ เพราะมีกิจกรรมอื่น ๆ ที่มาเกี่ยวข้อง หากสามารถดำเนินการได้อย่างเหมาะสมตามหลักวิชาและการศึกษาศาสตร์แล้ว จะส่งผลเท่ากับเป็นการพัฒนาวัสดุ ให้เจริญรุ่งเรืองอย่างถูกต้อง พร้อมๆ กับการอนุรักษ์วัสดุซึ่งเป็นมรดกทางศิลปกรรม และการจัดการวัสดุให้อำนวยประโยชน์ต่ออุตสาหกรรมท่องเที่ยว

โดย... วิวัฒน์ชัย บุญยภาคดี

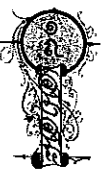

ขอมติฉบับเกี่ยวกัการสร้างเสนาสนะที่ใช้เพื่อศาสนา และกำหนดเขตขมอช้ใช้



ที่ มท ๐๔๑๓/๕๓๕

กรมโยธาธิการ
ผ่านฟ้า ๑๐๑๐๐

๑๔ มกราคม ๒๕๓๑

เรื่อง ขอคำสั่งระเบียบข้อบังคับเกี่ยวกับการก่อสร้างเสนาสนะที่ใช้เพื่อศาสนา
และการกำหนดเขตขมอช้ใช้ให้ใช้ตามพระราชบัญญัติควบคุมอาคาร
พ.ศ. ๒๕๒๒

เรียน อธิบดีกรมการศาสนา

อ้างถึง หนังสือกรมการศาสนา ที่ ศธ. ๐๕๐๓/๑๓๕๖๕

ลงวันที่ ๒๐ พฤศจิกายน ๒๕๓๐

ตามหนังสือที่อ้างถึง กรมการศาสนาได้หารือกรมโยธาธิการเกี่ยวกับการ
การปฏิบัติตามหลักเกณฑ์การปลูกสร้างอาคารทางศาสนา เพื่อจะแต่งตั้งให้
หัวหน้าราชการกรม และอธิบดีปฏิบัติต่อไป ดังความละเอียดแจ้งอยู่แล้ว นั้น
กรมโยธาธิการขอเรียนว่า ได้พิจารณาเรื่องดังกล่าวข้างต้นตาม
กฎกระทรวง ฉบับที่ ๙ (พ.ศ. ๒๕๒๘) ออกตามความในพระราชบัญญัติ
ควบคุมอาคาร พ.ศ. ๒๕๒๒ ข้อ ๑ วรรคหนึ่ง (๕) และวรรคสอง แล้วเห็นว่า
การก่อสร้างอาคารเสนาสนะภายในวัดไม่ต้องขออนุญาตก่อสร้าง ตามมาตรา ๒๑
แห่งพระราชบัญญัติควบคุมอาคาร พ.ศ. ๒๕๒๒ แต่ผู้ดำเนินการก่อสร้าง

อาคารเสนาสนะภายในวัดจะต้องแจ้งและลงแผนผังบริเวณ แบบแปลน
และรายการประกอบแบบแปลนที่เป็นไปตามหลักเกณฑ์และเงื่อนไขตามที่
กำหนดในข้อ ๙ แห่งกฎกระทรวง ฉบับที่ ๑๐ (พ.ศ. ๒๕๒๘) ออกตามความ
ในพระราชบัญญัติควบคุมอาคาร พ.ศ. ๒๕๒๒ และต้องเป็นไปตาม
กฎกระทรวงข้อบัญญัติท้องถิ่น และหรืออปะการะทรวงมหาดไทย
ซึ่งออกตามความในพระราชบัญญัติควบคุมอาคาร พ.ศ. ๒๕๒๒ จำนวน ๒ ชุด
ให้เจ้าพนักงานท้องถิ่นก่อนทำการก่อสร้างไม่น้อยกว่า ๓๐ วัน

อนึ่ง ตามมาตรา ๒ แห่งพระราชบัญญัติควบคุมอาคาร พ.ศ. ๒๕๒๒
บัญญัติว่า “พระราชบัญญัตินี้ให้ใช้บังคับแต่วันถัดจากวันประกาศ
ในราชกิจจานุเบกษา และจะใช้บังคับในท้องถิ่นใด สืบบริเวณเพียงใด ให้ตราเป็น
พระราชกฤษฎีกา” ดังนั้น หากอาคารเสนาสนะภายในวัดที่ก่อสร้างนั้น
อยู่นอกท้องที่มีพระราชกฤษฎีกาให้ใช้พระราชบัญญัติควบคุมอาคาร
พ.ศ. ๒๕๒๒ บังคับแล้ว ผู้ดำเนินการก็ไม่ต้องแจ้งและลงแผนผังบริเวณ
แบบแปลน และรายการประกอบแบบแปลน ให้เจ้าพนักงานท้องถิ่นตามข้อ ๑
วรรคสอง แห่งกฎกระทรวง ฉบับที่ ๙ (พ.ศ. ๒๕๒๘) ออกตามความ
ในพระราชบัญญัติควบคุมอาคาร พ.ศ. ๒๕๒๒ แต่อย่างใด
สำหรับารสร้างเมรุ (ฌาปนสถาน) มีพระราชบัญญัติสุสานและ
ฌาปนสถาน พ.ศ. ๒๕๒๘ และพระราชบัญญัติควบคุมอาคาร พ.ศ. ๒๕๒๒
ใช้บังคับ



การสร้างเมรุ (ฌาปนสถาน) ในท้องที่ที่ได้รับพระราชทานสัญญา ให้ใช้
พระราชบัญญัติควบคุมอาคาร พ.ศ. ๒๕๒๒ บังคับแล้ว จะต้องปฏิบัติตาม
กฎกระทรวง ฉบับที่ ๓ (พ.ศ. ๒๕๒๘) ออกตามความในพระราชบัญญัติ
ควบคุมอาคาร พ.ศ. ๒๕๒๒ พร้อมกฏเกณฑ์อื่นของฉบับใบอนุญาตจัดตั้งสุสาน
และฌาปนสถานจากพนักงานท้องถิ่น ตามมาตรา ๖ แห่งพระราชบัญญัติสุสาน
และฌาปนสถาน พ.ศ. ๒๕๒๘ และต้องปฏิบัติตามข้อบัญญัติท้องถิ่น ซึ่ง
ออกตามมาตรา ๑๑ แห่งพระราชบัญญัติสุสานและฌาปนสถาน พ.ศ. ๒๕๒๘
และเมื่อได้จัดตั้งสุสานและฌาปนสถานเสร็จแล้ว ก่อนที่จะดำเนินการ
ต้องได้รับใบอนุญาตให้ดำเนินการจากเจ้าพนักงานท้องถิ่น ตามมาตรา ๗
แห่งพระราชบัญญัติสุสานและฌาปนสถาน พ.ศ. ๒๕๒๘ ด้วย ส่วนการสร้าง
เมรุ (ฌาปนสถาน) ที่อยู่ในท้องที่ซึ่งไม่มีพระราชกฤษฎีกาให้ใช้พระราชบัญญัติ
ควบคุมอาคาร พ.ศ. ๒๕๒๒ บังคับ ก็ไม่ต้องปฏิบัติตามพระราชบัญญัติ
ควบคุมอาคาร พ.ศ. ๒๕๒๒ แต่ต้องดำเนินการขอรับใบอนุญาตจัดตั้งสุสาน
และฌาปนสถาน และเมื่อได้ดำเนินการจัดตั้งสุสานและฌาปนสถานเสร็จแล้ว

ก่อนที่จะดำเนินการต่อจะได้รับใบอนุญาตจากเจ้าพนักงานท้องถิ่น ตามความ
ในมาตรา ๖ และมาตรา ๗ แห่งพระราชบัญญัติสุสานและฌาปนสถาน
พ.ศ. ๒๕๒๘ ดังกล่าวข้างต้นด้วย

จึงเรียนมาเพื่อโปรดทราบและดำเนินการต่อไป

ขอแสดงความนับถือ

(นายนิยม นิยมานุสร)

รองอธิบดี ปฏิบัติราชการแทน

อธิบดีกรมโยธาธิการ

สำนักงานคณะกรรมการควบคุมอาคาร

โทร: ๒๕๒๕๘๗๓



ಪ್ರವೇಶಿಸಿ ಸಾಧಿಸಿ

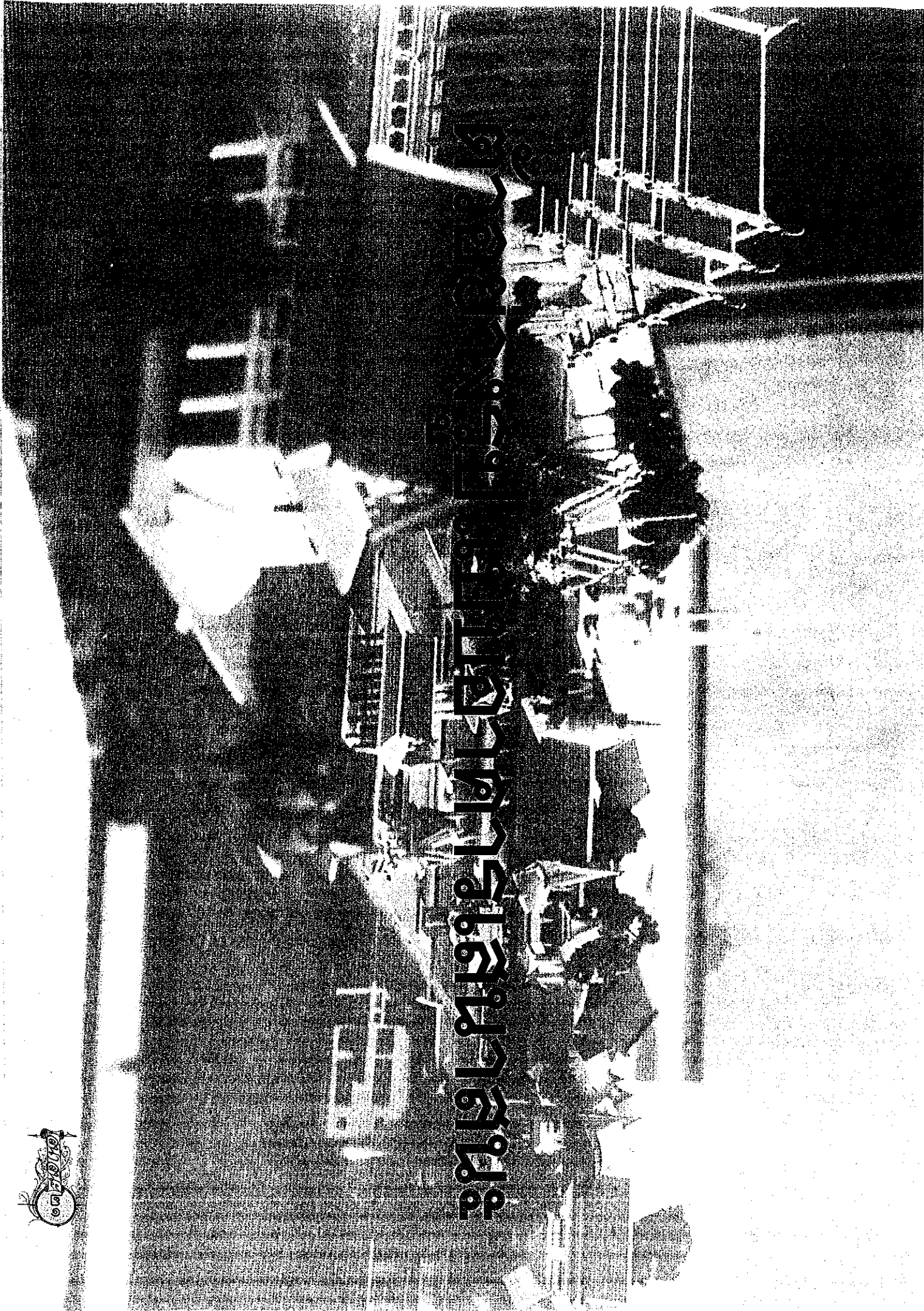

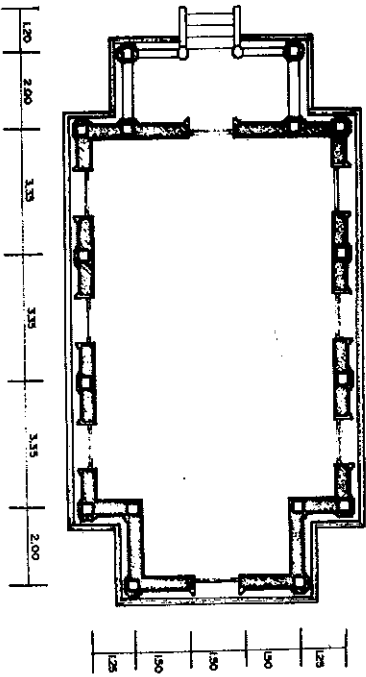

แผนผัง

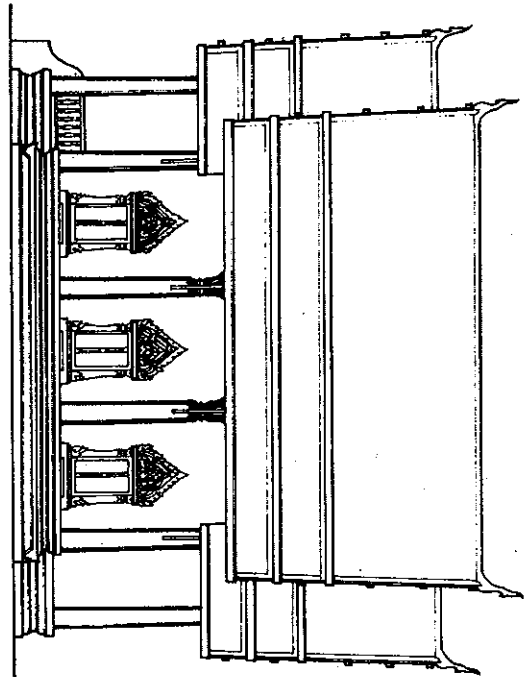

รูปด้านข้าง

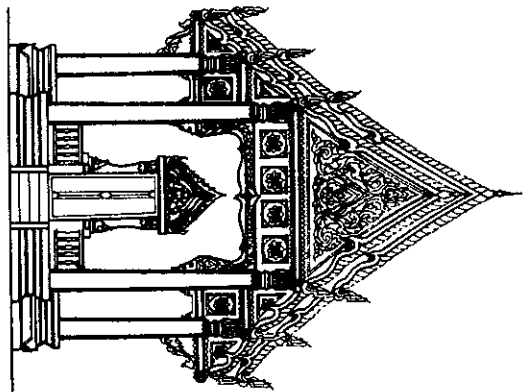

รูปด้านหน้า

(0101)

สำนักงานพระพุทธศาสนาแห่งชาติ กองพุทธศาสนสถาน ฝ่ายออกแบบและก่อสร้าง
แบบก่อสร้าง พระอุโบสถ ขนาด 3 หน้าต่าง (0101)



ผู้อำนวยการสำนักงาน พระพุทธศาสนาแห่งชาติ	นายอุฬารัตน์ บุญยาก
ผู้อำนวยการกอง	นายสงฆพงศ์ ธีรโน
หัวหน้าฝ่าย	นายปิยะบุตร สีสายงค์
มาตราส่วน 1:	วันที่.....เดือน.....พ.ศ.....

สถานที่ก่อสร้าง

สถาปนิก	นายดิลล ธีระวัฒน์
วิศวกร	นายบกรณ์ ต้นสกุล
ผู้เขียนแบบ	
แสดงแบบ	แปลนพื้น, รูปด้าน

แผ่นที่
จำนวนแผ่น

พระอุโบสถ

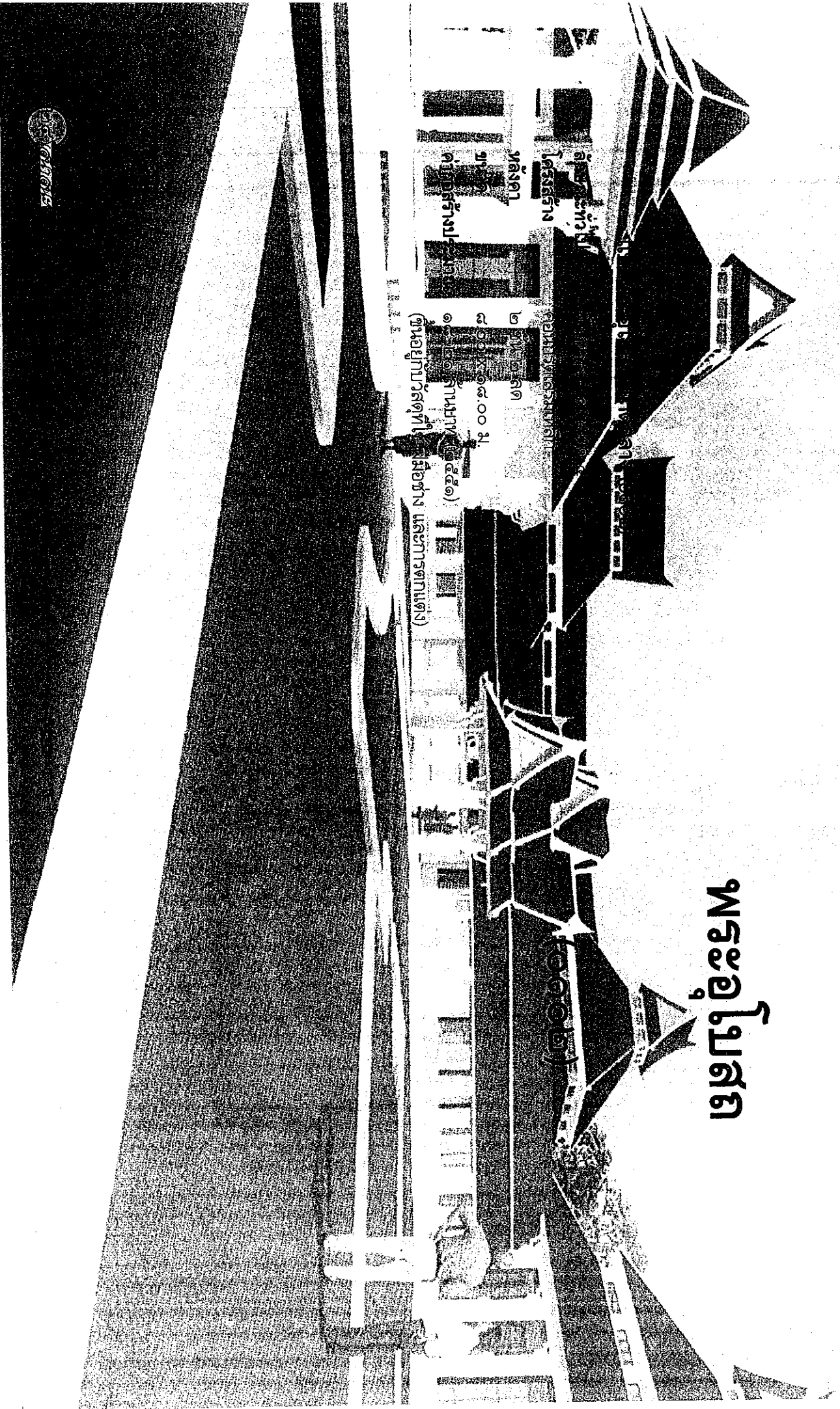

กรมศิลปากร
(๑๕๕๕)
กรมศิลปากร
(๑๕๕๕)
๑๕๕๕
๑๕๕๕
๑๕๕๕



แบบสัณฐาน

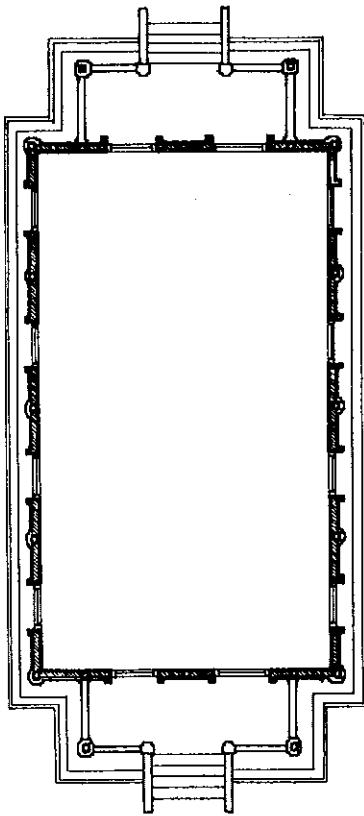

3.00 3.50 3.50 3.50 3.50 2.00

รูปด้านข้าง

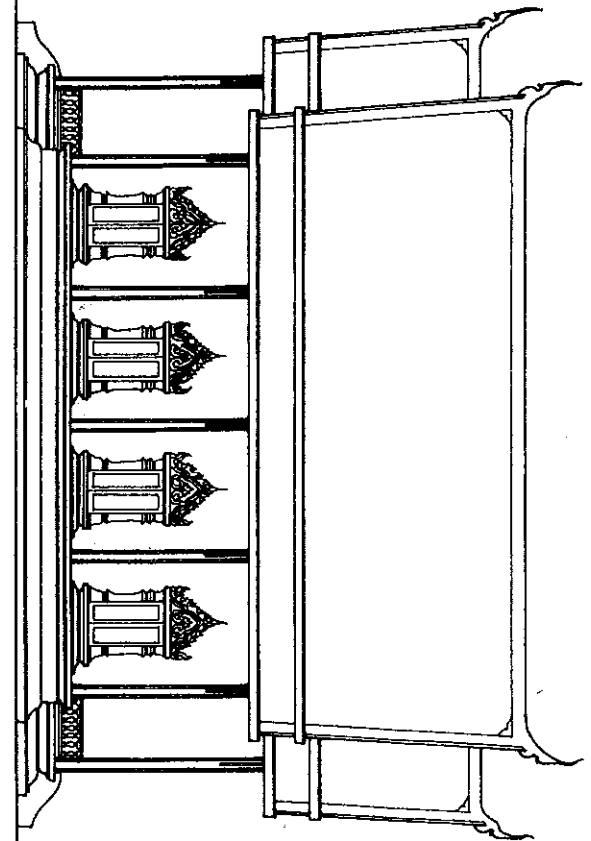

1.25 1.25 1.25

รูปด้านหน้า

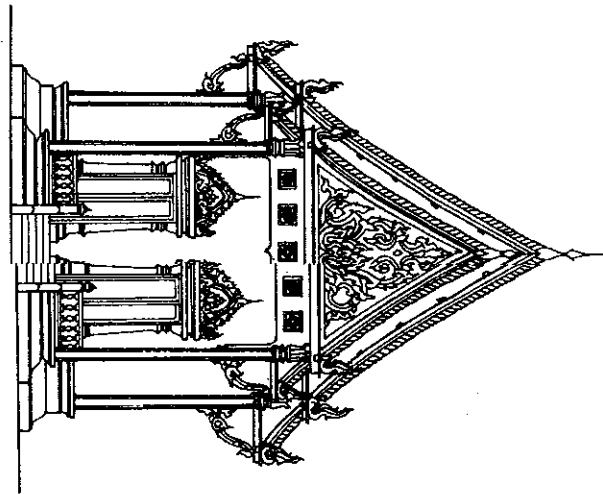

(0102)

สำนักงานพระพุทธศาสนาแห่งชาติ กองพุทธศาสนสถาน ฝ่ายออกแบบและก่อสร้าง แบบก่อสร้าง พระอุโบสถ ขนาด 4 หน้าต่าง (0102)		สถานที่ก่อสร้าง		แผ่นที่ จำนวนแผ่น	
	ผู้อำนวยกรสำนักงานพระพุทธศาสนาแห่งชาติ	นางอุฬารัตน์ บุญยากร	สถาปนิก		นายฉัตร ตรีวัฒน์
	ผู้อำนวยกรกอง	นายสมพงษ์ ธีโร	วิศวกร		นายปกรณ์ ตันลกุล
	หัวหน้าฝ่าย	นายปิยะบุตร ธีลาขันธ์	ผู้เขียนแบบ		
	มาตราส่วน 1:	วันที่.....เดือน.....พ.ศ.	แสดงแบบ		แปลนพื้น, รูปด้าน

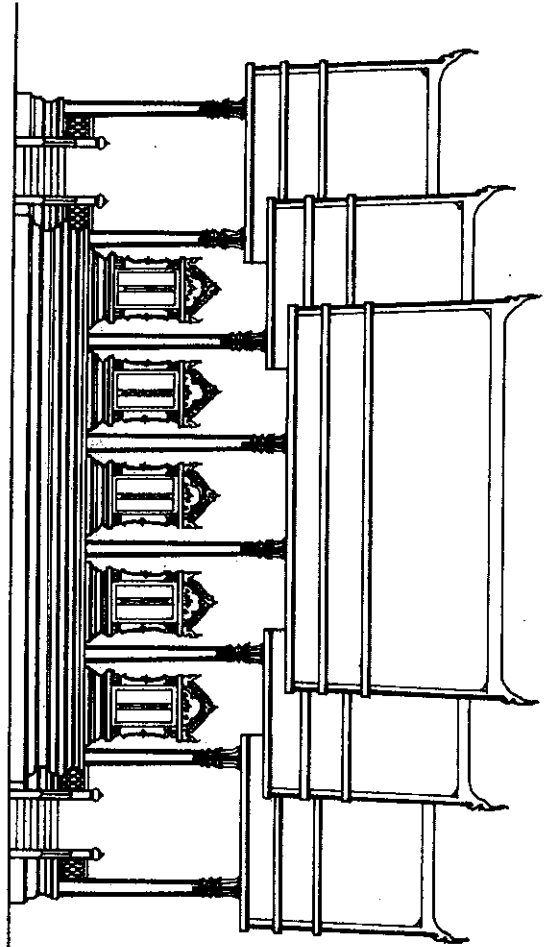

รูปทิวทัศน์ 1:3,100

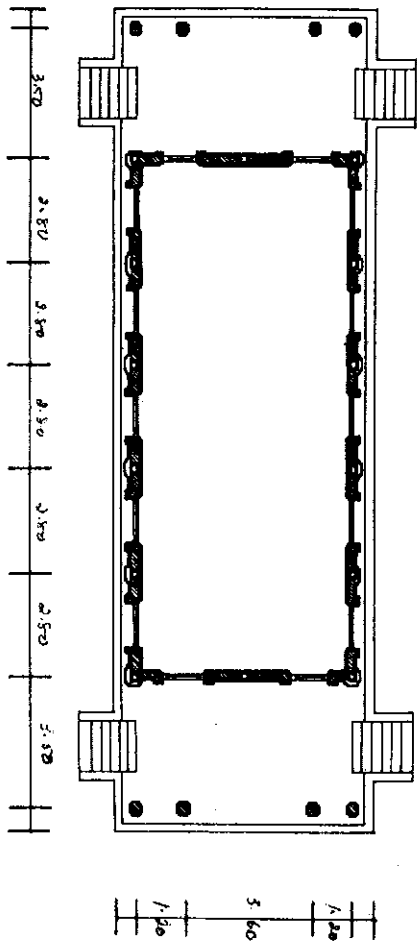

แบบแปลน 1:3,100

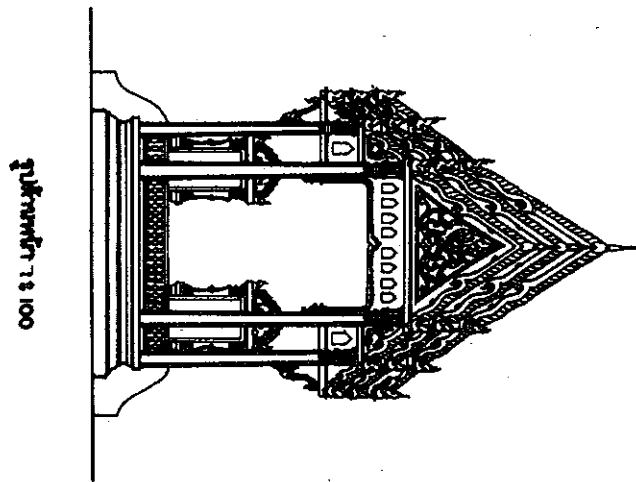

รูปทิวทัศน์ 1:3,100

(0103)

สำนักงานพระพุทธศาสนาแห่งชาติ กองพุทธศาสนสถาน ฝ่ายออกแบบและก่อสร้าง แบบก่อสร้าง พระอุโบสถขนาดใหญ่ (0103)		สถานที่ก่อสร้าง		แผ่นที่ จำนวนแผ่น	
	ผู้อำนวยกาสร้านงาน พระพุทธศาสนาแห่งชาติ	นายอุฬารัตน์ บุญยากร	สถาปนิก วิศวกร		นายติลก ธีระวินิช นายปกรณ์ ตันสกุล
	ผู้อำนวยกากรอง	นายสมพงศ์ ธีรโน	ผู้เขียนแบบ		
	หัวหน้าฝ่าย	นายปิยะบุตร สีลาขบค	แสดงแบบ		แปลนพื้น, รูปด้านหน้า, รูปด้านซ้าย
	มาตราส่วน 1 :	วันที่.....เดือน.....พ.ศ.....			

ศาลาการเปรียญ

(๑๐๓๐)

คำทูลสร้างประมาณ
จำนวน
หลังคา
โครงสร้าง

(๒๕๖๒) แผนงาน (๒๕๖๒)
๑.๑.๑๑.๑๑.๑๑
๑.๑.๑๑.๑๑.๑๑
โครงการสร้าง
พื้นที่
โครงการสร้าง
พื้นที่

ลักษณะทั่วไป

หน้าดิน

โครงการสร้าง
พื้นที่

โครงการสร้าง
พื้นที่

โครงการสร้าง
พื้นที่

โครงการสร้าง
พื้นที่

โครงการสร้าง
พื้นที่

โครงการสร้าง
พื้นที่

โครงการสร้าง
พื้นที่

โครงการสร้าง
พื้นที่

โครงการสร้าง
พื้นที่

โครงการสร้าง
พื้นที่

โครงการสร้าง
พื้นที่

โครงการสร้าง
พื้นที่

โครงการสร้าง
พื้นที่

โครงการสร้าง
พื้นที่

โครงการสร้าง
พื้นที่

โครงการสร้าง
พื้นที่

โครงการสร้าง
พื้นที่

โครงการสร้าง
พื้นที่

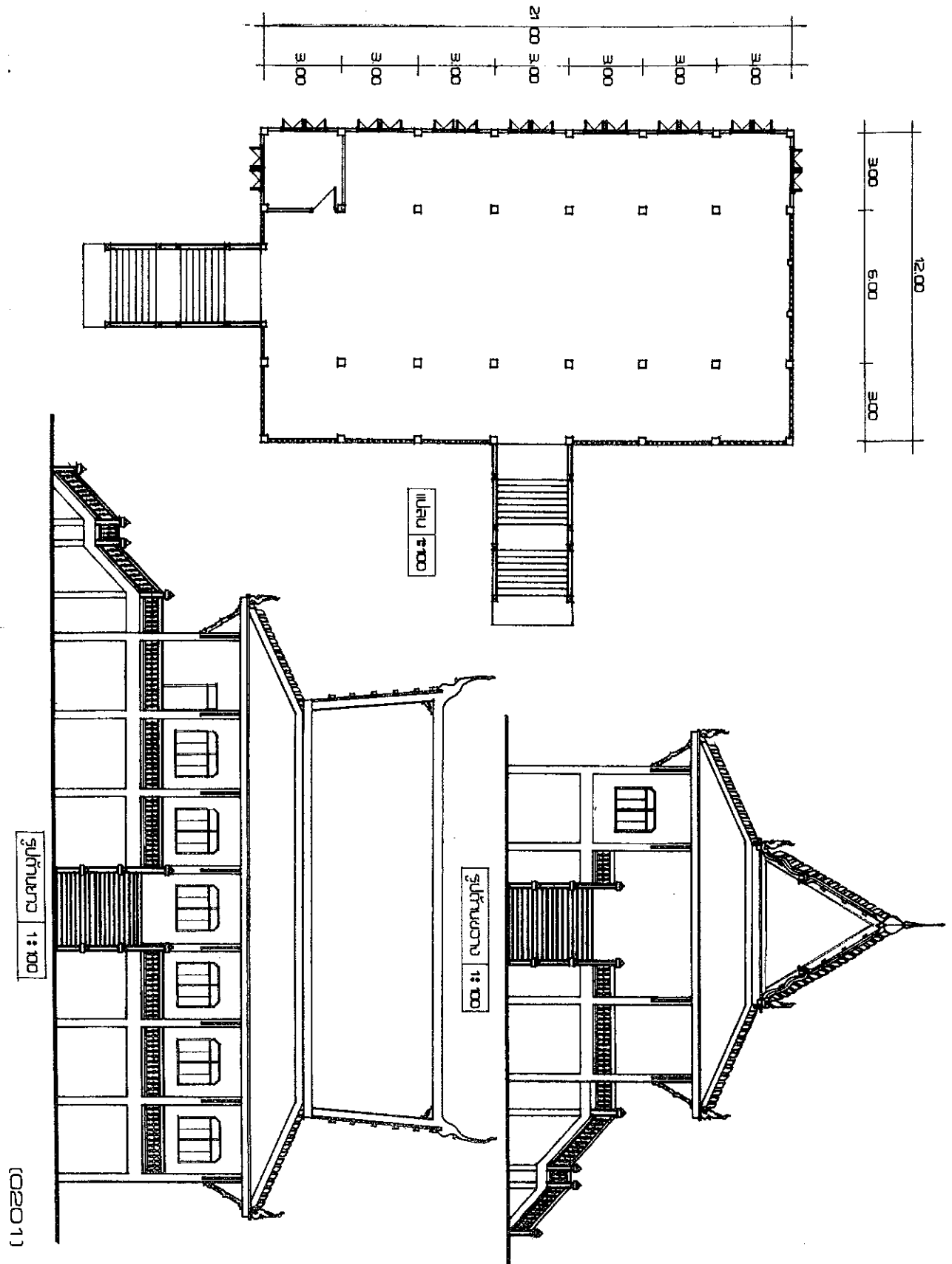

(0201)

สำนักงานพระพุทธศาสนาแห่งชาติ กองพุทธศาสนสถาน ฝ่ายออกแบบและก่อสร้าง แบบก่อสร้าง ศาลาการเปรียญ (0201)		สถานที่ก่อสร้าง		
	ผู้อำนวยการสำนักงาน พระพุทธศาสนาแห่งชาติ	นางอุฬารัตน์ นุชยากร	สถาปนิก นายตลก ตรีวัฒน	แผ่นที่ จำนวนแผ่น
	ผู้อำนวยการกอง	นายสมพงษ์ ธีรโน	วิศวกร นายปกรณ์ ธีรกุล	
	หัวหน้าฝ่าย	นายปิยะบุตร สีสายงค์	ผู้เขียนแบบ	
	มาตราส่วน 1:	วันที่.....เดือน.....พ.ศ.....	แสดงแบบ	

ศาลาการเปรียญ

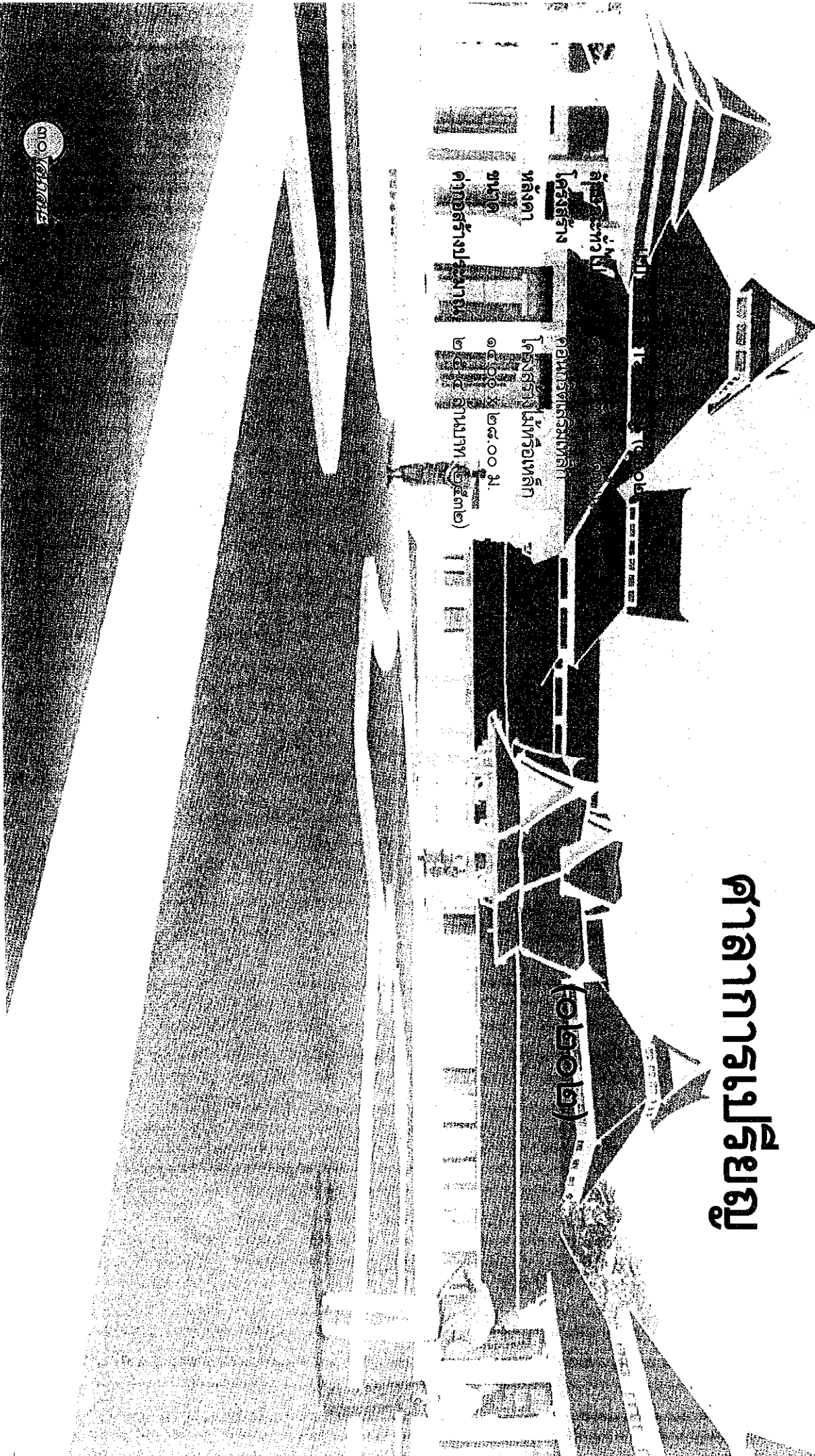

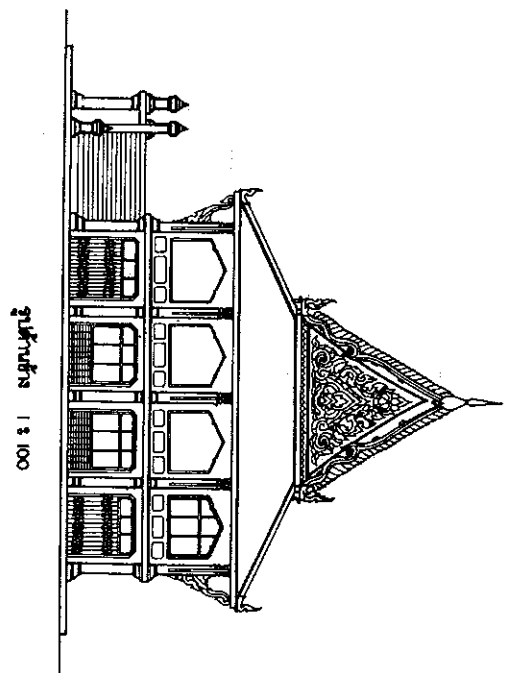
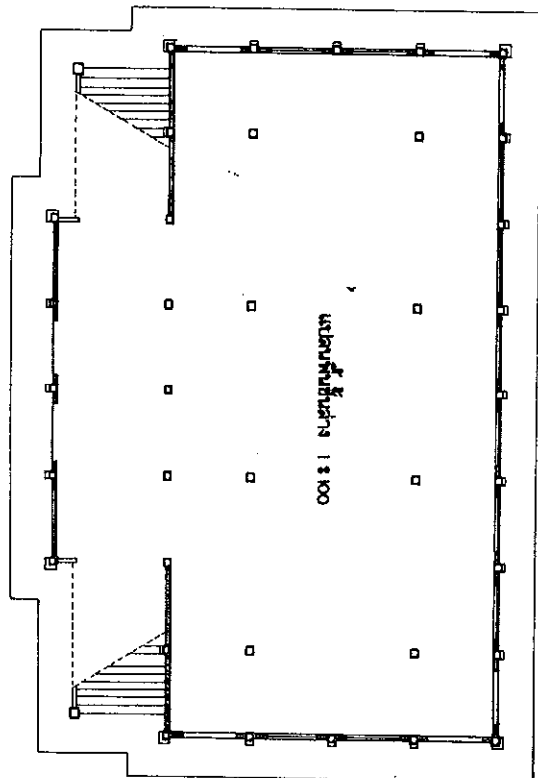
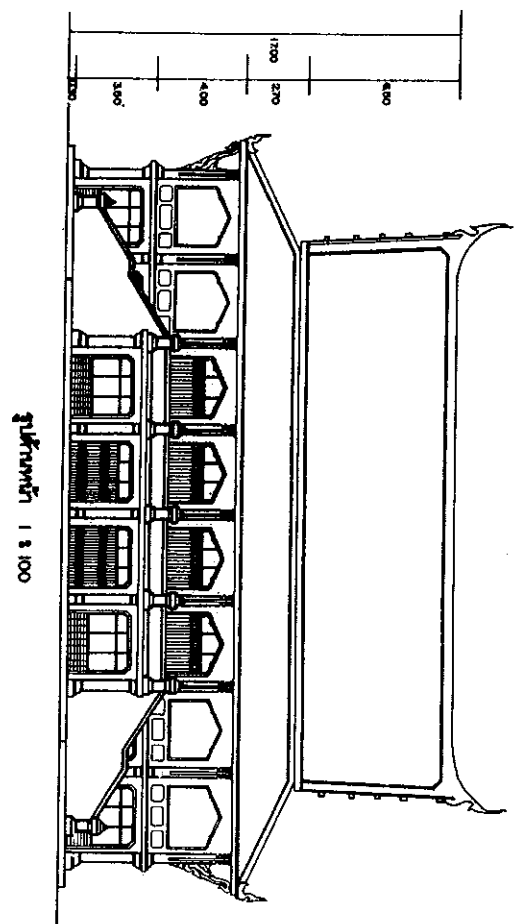
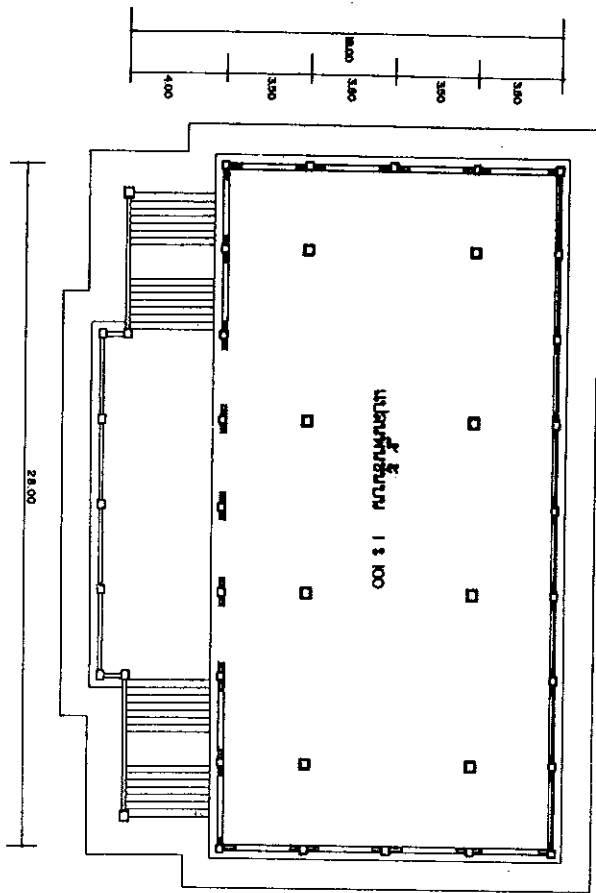

(0202)

สำนักงานพระพุทธศาสนาแห่งชาติ กองพุทธศาสนสถาน ฝ่ายออกแบบและก่อสร้าง

แบบก่อสร้าง ศาลาการเปรียญ (0202)

สถานที่ก่อสร้าง



ผู้อำนวยการสำนักงานพระพุทธศาสนาแห่งชาติ	นางอุฬารัตน์ นุญนาก
ผู้อำนวยการกอง	นายสมพงษ์ ธีโร
หัวหน้าฝ่าย	นายปิยะบุตร สิลายงค์
มาตราส่วน 1:	วันที่.....เดือน.....พ.ศ.....

สถาปนิก	นายติลล ตรีวณิช	แผ่นที่
วิศวกร	นายปกรณ์ ต้นลกุล	
ผู้เขียนแบบ		
แสดงแบบ		

จำนวนแผ่น

ศาลาการเปรียญ

(๒๐๓๐)

ลักษณะทั่วไป ศาลาการเปรียญ
โครงสร้าง คอนกรีตเสริมเหล็ก
หลังคา ไม้
ขนาด ๑๖.๐๐ X ๓๒.๐๐ ม.
ค่าก่อสร้างประมาณ ๔-๕ ล้านบาท (๒๕๓๒)

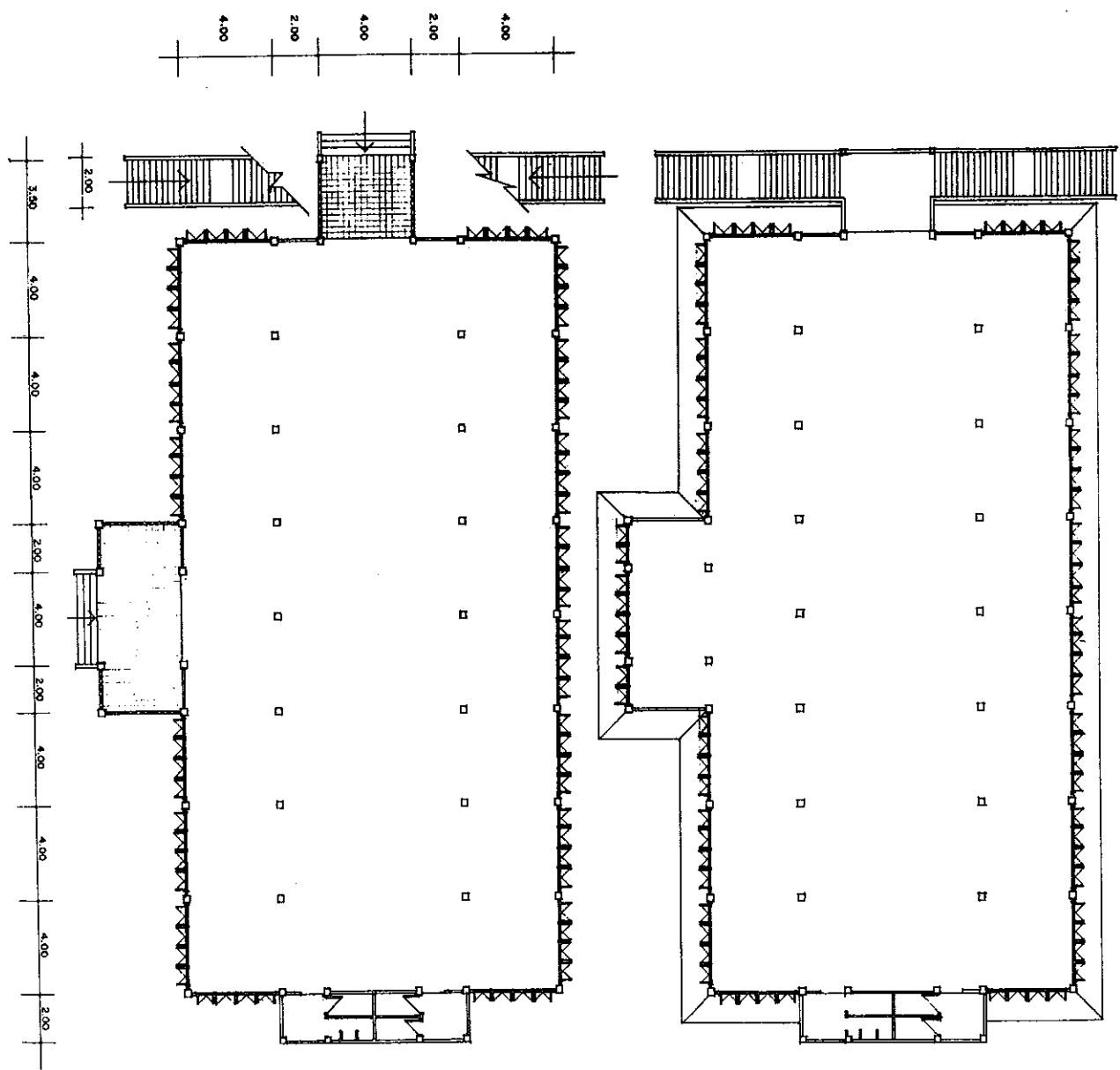

แปลนชั้นล่าง

แปลนชั้นบน

(0203)

สำนักงานพระพุทธศาสนาแห่งชาติ กองพุทธศาสนสถาน ฝ่ายออกแบบและก่อสร้าง แบบก่อสร้าง ศาลาการเปรียญ (0203)		สถานที่ก่อสร้าง		แผ่นที่ จำนวนแผ่น
	ผู้อำนวยการสำนักงาน พระพุทธศาสนาแห่งชาติ	นายอุฬารัตน์ บุญยากร	สถาปนิก นายติลก ตรีวณิช	
	ผู้อำนวยการกอง หัวหน้าฝ่าย	นายสมพบค์ ธัญโน, นายปิยะบุตร สิลายบค์	วิศวกร นายปกรณ์ ติณลกุล	
	มาตรฐาน 1 :	วันที่.....เดือน.....พ.ศ.....	ผู้เขียนแบบ นายติลก ตรีวณิช	
			แสดงแบบ แปลนบันขึ้นบน, ชั้นล่าง	

វិទ្យាស្ថានប្រឹក្សា

(COLSON)

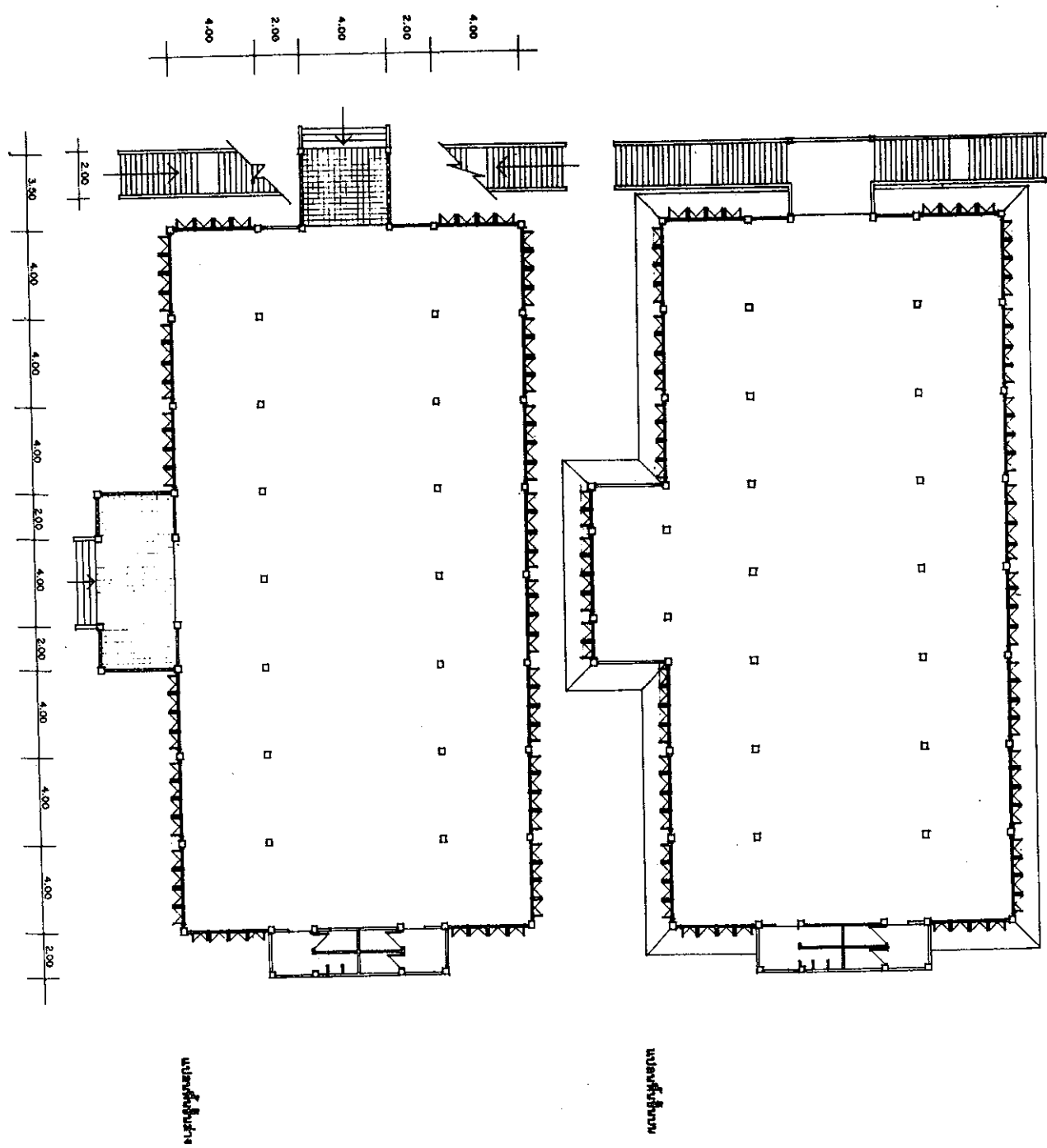

(0203)

แบบก่อสร้าง สำนักงานพระพุทธศาสนาแห่งชาติ กองพุทธศาสนสถาน ฝ่ายออกแบบและก่อสร้าง		สถานที่ก่อสร้าง		
	ผู้อำนวยการสำนักงาน พระพุทธศาสนาแห่งชาติ	นายอุฬารัตน์ บุญยากร	สถาปนิก นายติลก ตรีวณิช	
	ผู้อำนวยการกอง	นายลมพงค์ ธีโรโน	วิศวกร นายปกรณ์ ติณสกุล	
	หัวหน้าฝ่าย	นายปิยะบุตร สีลาขบค์	ผู้เขียนแบบ นายติลก ตรีวณิช	
	มาตราส่วน 1 :	วันที่.....เดือน.....พ.ศ.....	แสดงแบบ แปลนพื้นชั้นบน, ชั้นล่าง	แผ่นที่
				จำนวนแผ่น

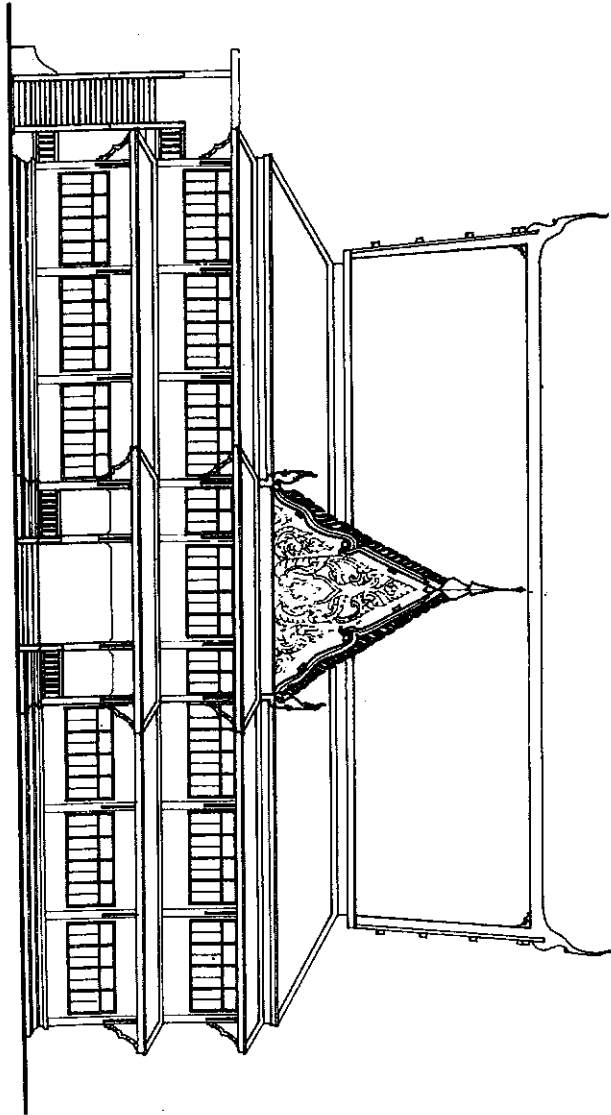

รูปด้านหน้า

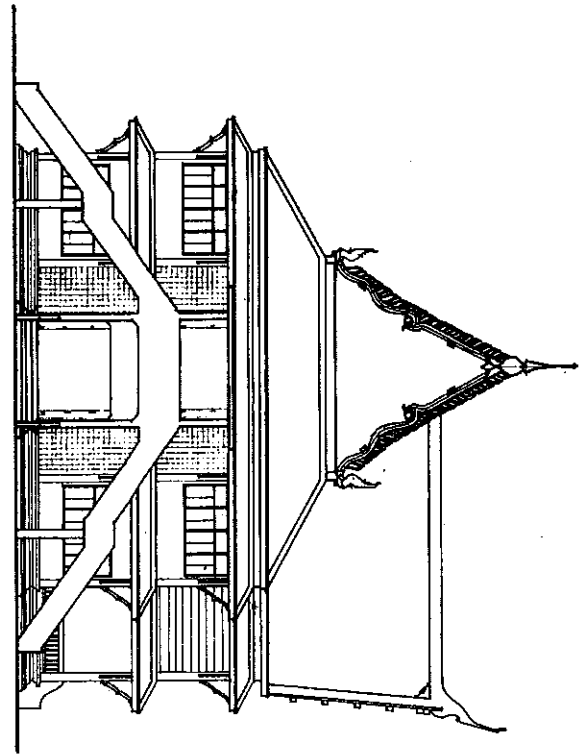

รูปด้านข้าง

(0203)

สำนักงานพระพุทธศาสนาแห่งชาติ กองพุทธศาสนสถาน ฝ่ายออกแบบและก่อสร้าง			สถานที่ก่อสร้าง		
แบบก่อสร้าง ศาลาการเปรียญ (0203)			สถาปนิก	นายดิลล ตรีวัฒน์	แผ่นที่
			วิศวกร	นายปกรณ์ ต้นสกุล	
			ผู้เขียนแบบ	นายดิลล ตรีวัฒน์	
			แสดงแบบ	รูปด้านหน้า, รูปด้านข้าง	
	ผู้อำนวยการสำนักงานพระพุทธศาสนาแห่งชาติ	นายอุฬารรัตน์ นุชนยากกร			จำนวนแผ่น
	ผู้อำนวยการกอง	นายสมพงษ์ ธีรโน			
	หัวหน้าฝ่าย	นายปิยะบุตร สีสายมค์			
	มาตราส่วน 1 :	วันที่.....เดือน.....พ.ศ.....			

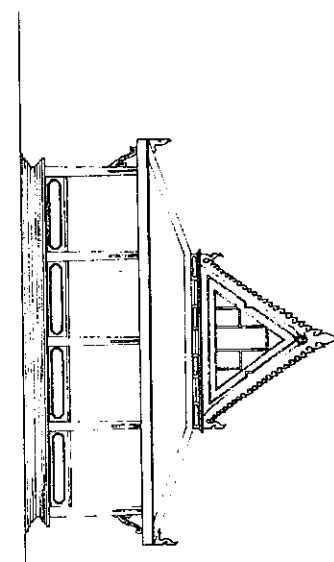
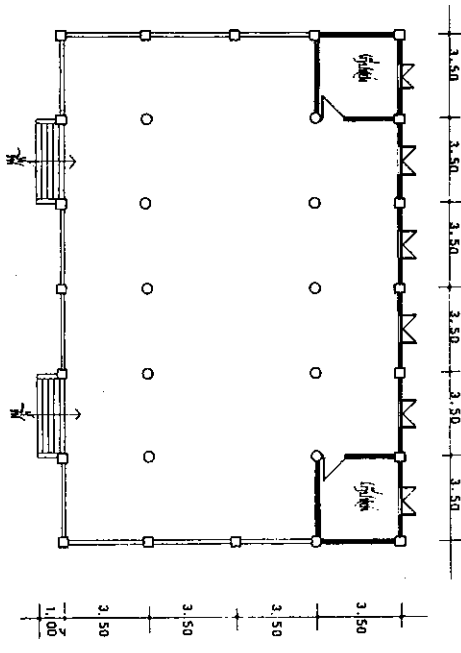
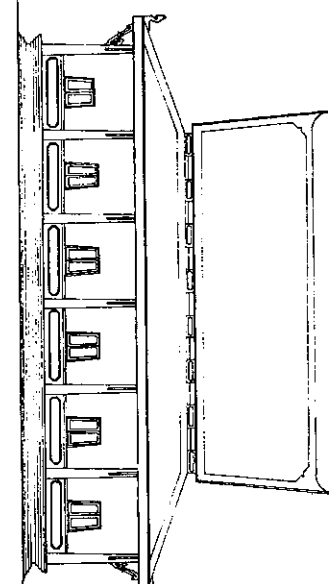
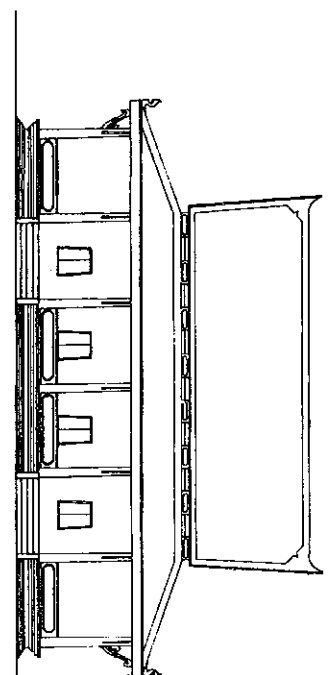

(0204)

แบบก่อสร้าง ศาลาการเปรียญ (0204)		สถานที่ก่อสร้าง		แผ่นที่ จำนวนแผ่น
	ผู้อำนวยการสำนักงาน พระพุทธศาสนาแห่งชาติ	นายอุษารัตน์ บุณยภัก	สถาปนิก นายติลก ตรีวณิช	
	ผู้อำนวยการกอง	นายสมพงษ์ ธีโร	วิศวกร นายปกรณ ตันสกุล	
	หัวหน้าฝ่าย	นายปิยะบุตร สีลายบค์	ผู้เขียนแบบ นายติลก ตรีวณิช	
	มาตรฐาน 1 :	วันที่.....เดือน.....พ.ศ.....	แสดงแบบ	
	สำนักงานพระพุทธศาสนาแห่งชาติ กองพุทธศาสนสถาน ฝ่ายออกแบบและก่อสร้าง	(0204)	(0204)	(0204)

แบบก่อสร้าง

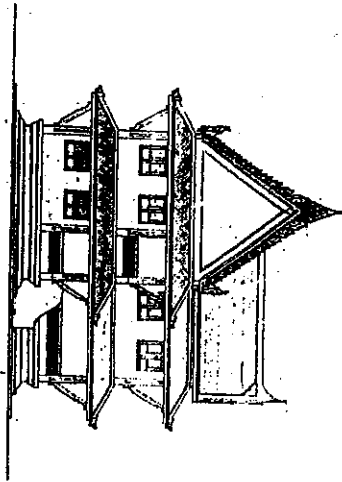

แบบรูปด้านหน้า 1 : 100

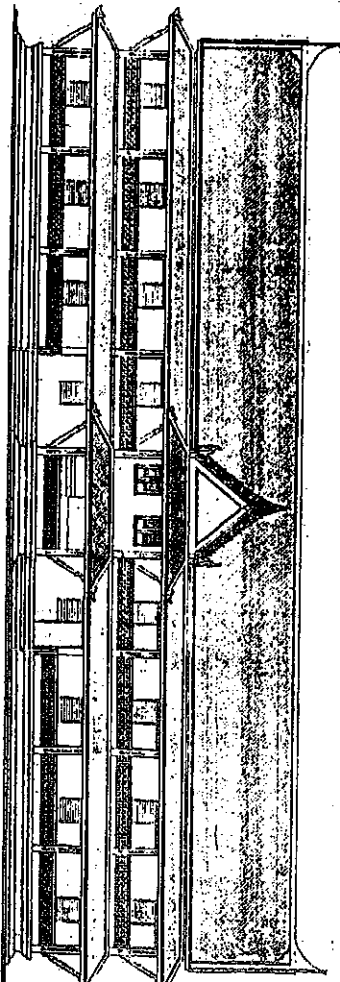

แบบรูปด้านหน้า 1 : 100

(0302)

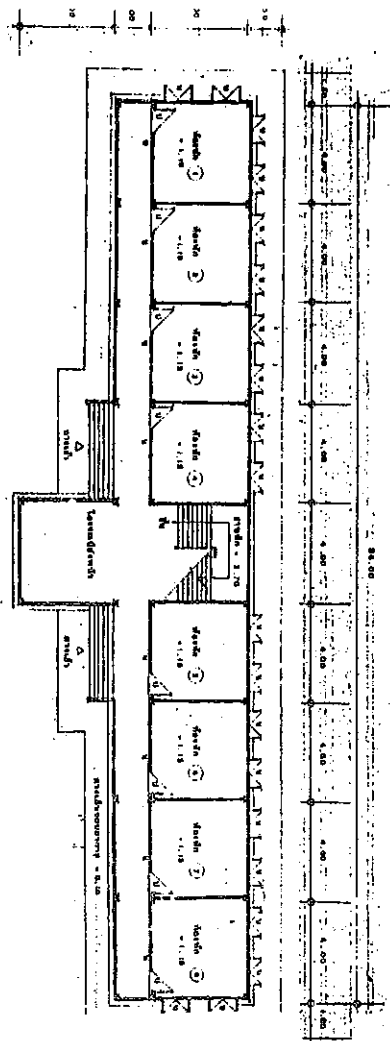

แบบแปลนชั้นล่าง 1 : 100

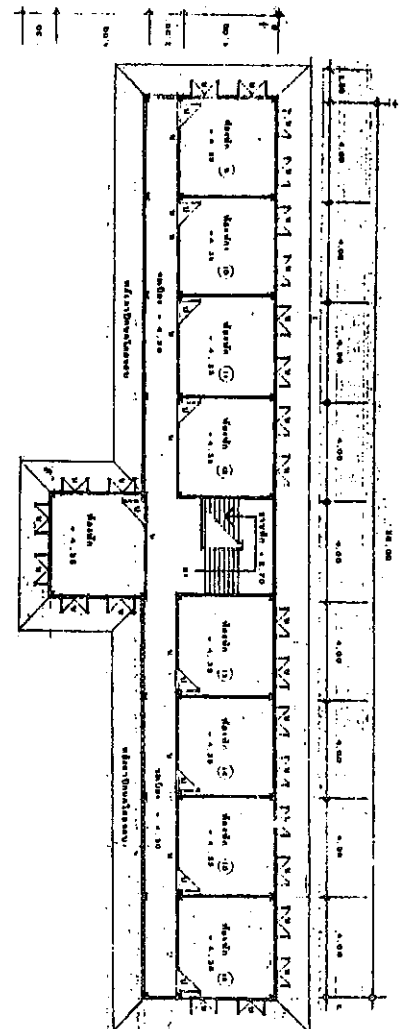

แบบแปลนชั้นบน 1 : 100

สำนักงานพระพุทธศาสนาแห่งชาติ กองพุทธศาสนสถาน ฝ่ายออกแบบและก่อสร้าง แบบก่อสร้าง แบบกุฏิเจ้าอาวาส (0302)			สถานที่ก่อสร้าง		
	ผู้อำนวยการสำนักงาน พระพุทธศาสนาแห่งชาติ	นายอนุพัรัตน์ นวลบุการ	สถาปนิก	นายดิลล ตรีวัฒนนิส	แผ่นที่ จำนวนแผ่น
	ผู้อำนวยการกอง	นายคนก แสนประเสริฐ	วิศวกร	ว่าที่ ร.ต.เกิดเชวินทร์ บันธุ์สุวรรณ	
	หัวหน้าฝ่าย	นายดิลล ตรีวัฒนนิส	ผู้เขียนแบบ	นายวันดี ปลาปุ๊กทอย	
	มาตราส่วน 1 :	วันที่.....เดือน.....พ.ศ.....	แสดงแบบ		

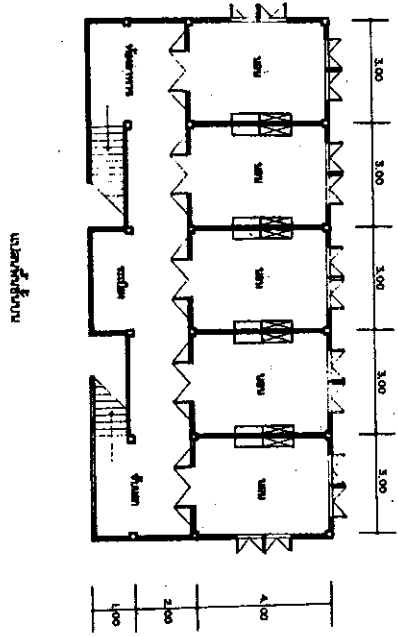

แปลนที่ 1



แปลนที่ 2

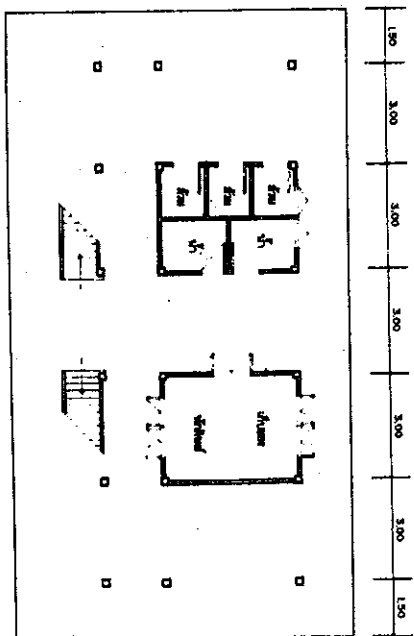

รูปด้านหน้า

รูปด้านข้าง

รูปด้านหลัง

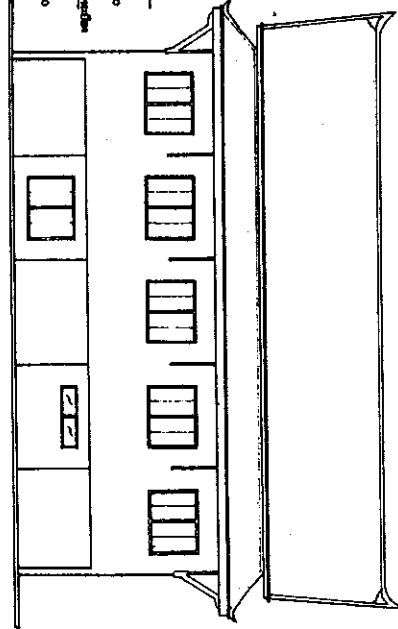
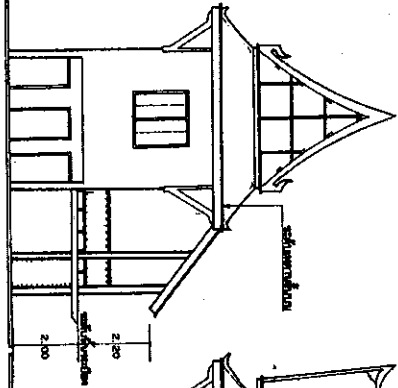
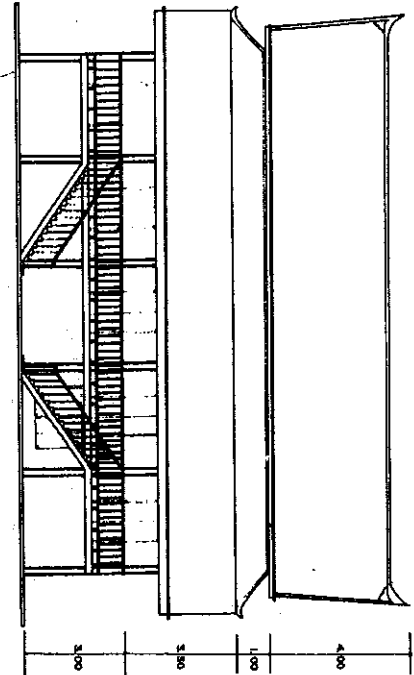

(0303)

สำนักงานพระพุทธศาสนาแห่งชาติ กองพุทธศาสนสถาน ฝ่ายออกแบบและก่อสร้าง		สถานที่ก่อสร้าง		จำนวนแผ่น
แบบก่อสร้าง ภูมิเรือนแก้ว (0303)		สถาปนิก	นายดิลก ตรีวณิช	
ผู้อำนวยการสำนักงาน พระพุทธศาสนาแห่งชาติ	นายอุษารัตน์ บุญนาคกร	วิศวกร	นายปกรณ์ ต้นสกุล	
ผู้อำนวยการกอง	นายสมพงษ์ รัชโน	ผู้เขียนแบบ		
หัวหน้าฝ่าย	นายปิยะบุตร สิลายบงค์	แสดงแบบ	แปลนนั้น, รูปด้าน	
มาตราส่วน 1 :	วันที่.....เดือน.....พ.ศ.....			



๒๙

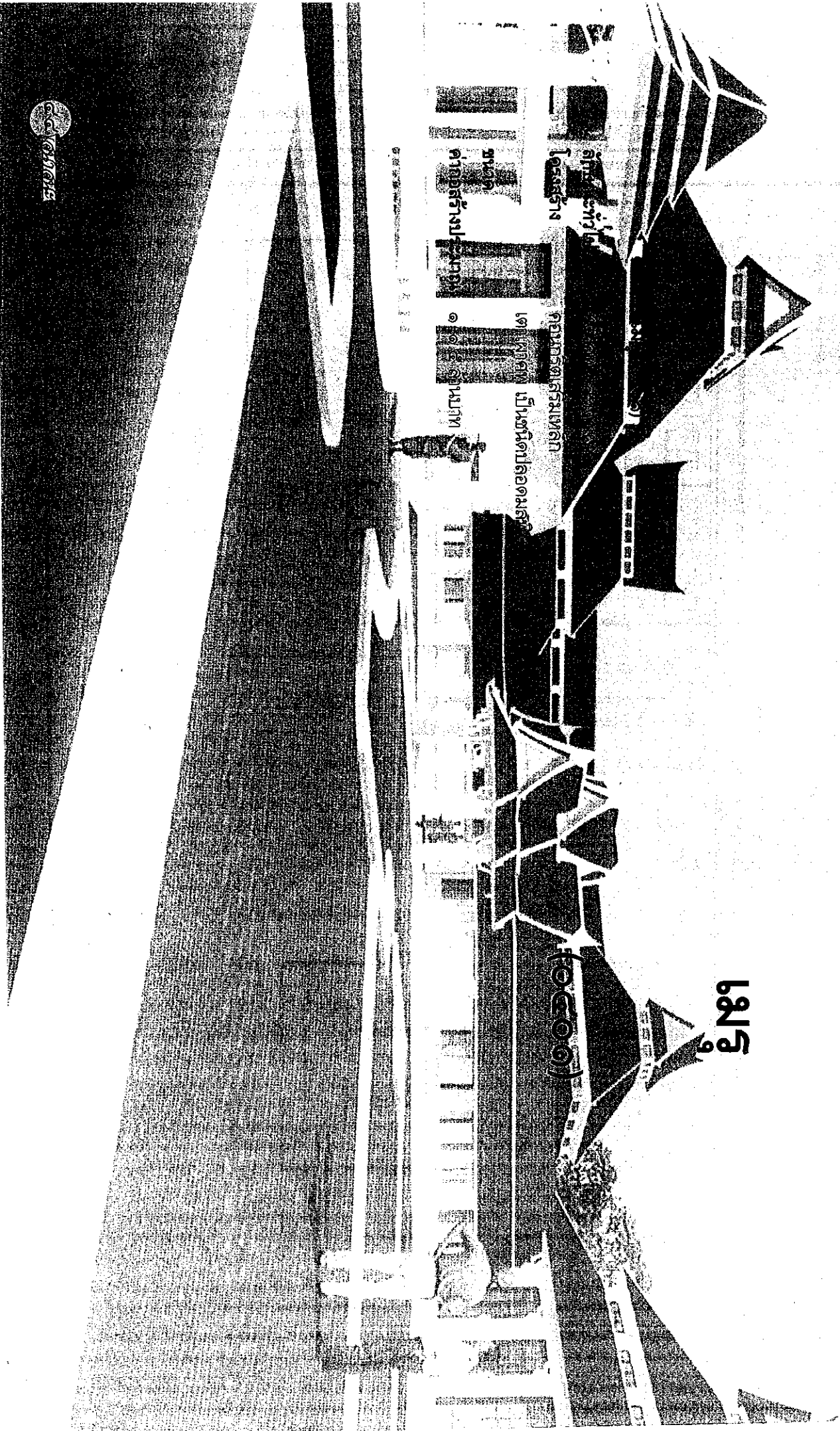

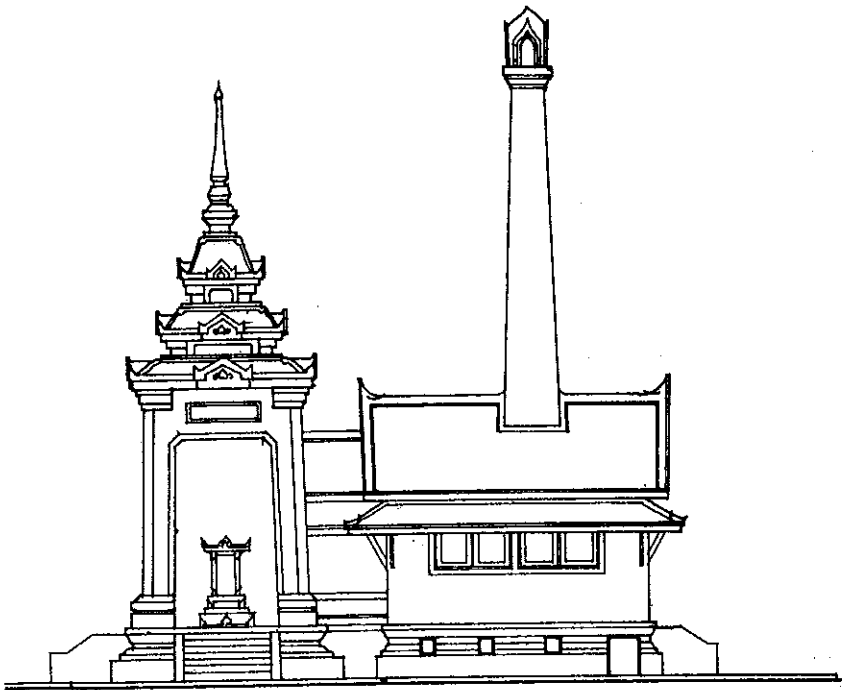

รูปฝั่งด้านซ้าย

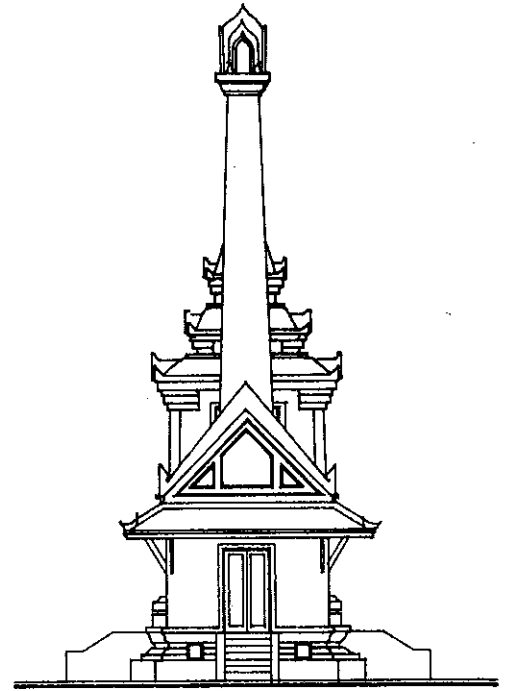

รูปฝั่งด้านขวา

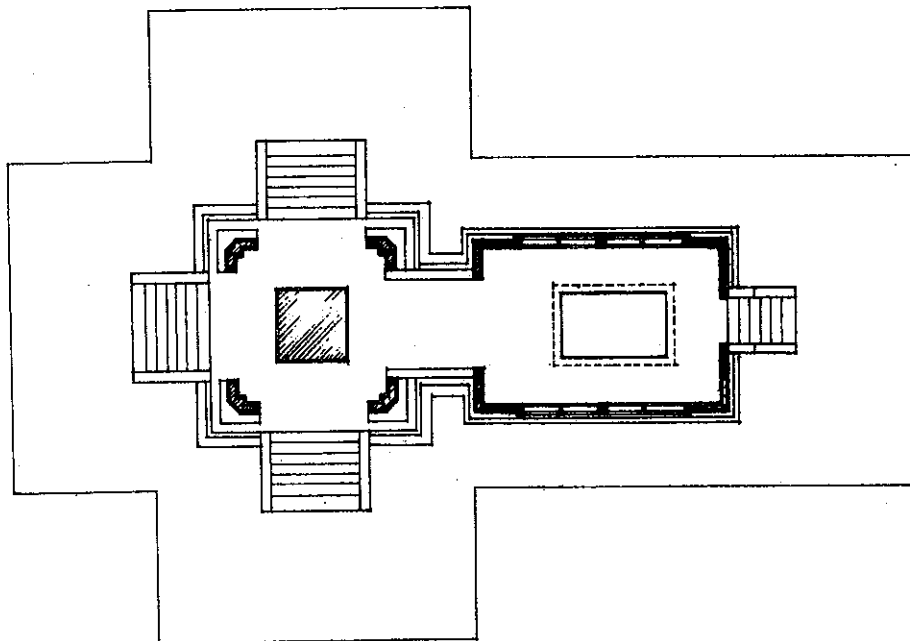

แปลนพื้น

(0401)

สำนักงานพระพุทธศาสนาแห่งชาติ กองพุทธศาสนสถาน ฝ่ายออกแบบและก่อสร้าง แบบก่อสร้าง IN๒ ค.ล.ล. (0401)			สถานที่ก่อสร้าง	
	ผู้อำนวยการสำนักงาน พระพุทธศาสนาแห่งชาติ	นายอุฬารัตน์ นุสนยากร	สถาปนิก นายดิศก ตรีวัฒน	แผ่นที่ จำนวนแผ่น
	ผู้อำนวยการกอง	นายสมพงศ์ ธีระโน	วิศวกร นายปกรณ์ ต้นสกุล	
	หัวหน้าฝ่าย	นายปิยะบุตร สีสายบค	ผู้เขียนแบบ	
	มาตรฐานส่วน 1 :	วันที่.....เดือน.....พ.ศ.....	แสดงแบบ	
			๑ แปลนพื้น, รูปถ่าย	

၂၀၁၅

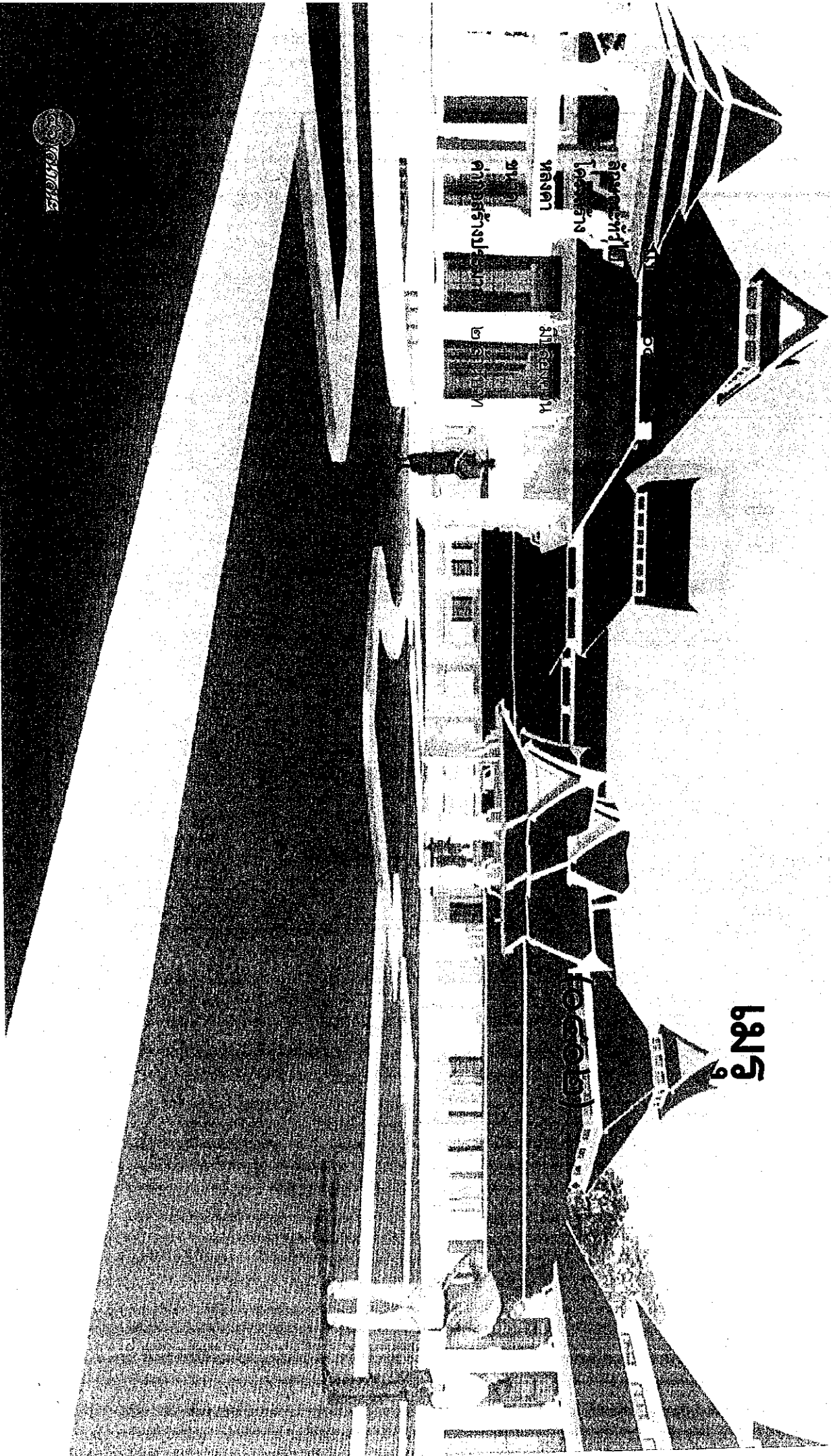

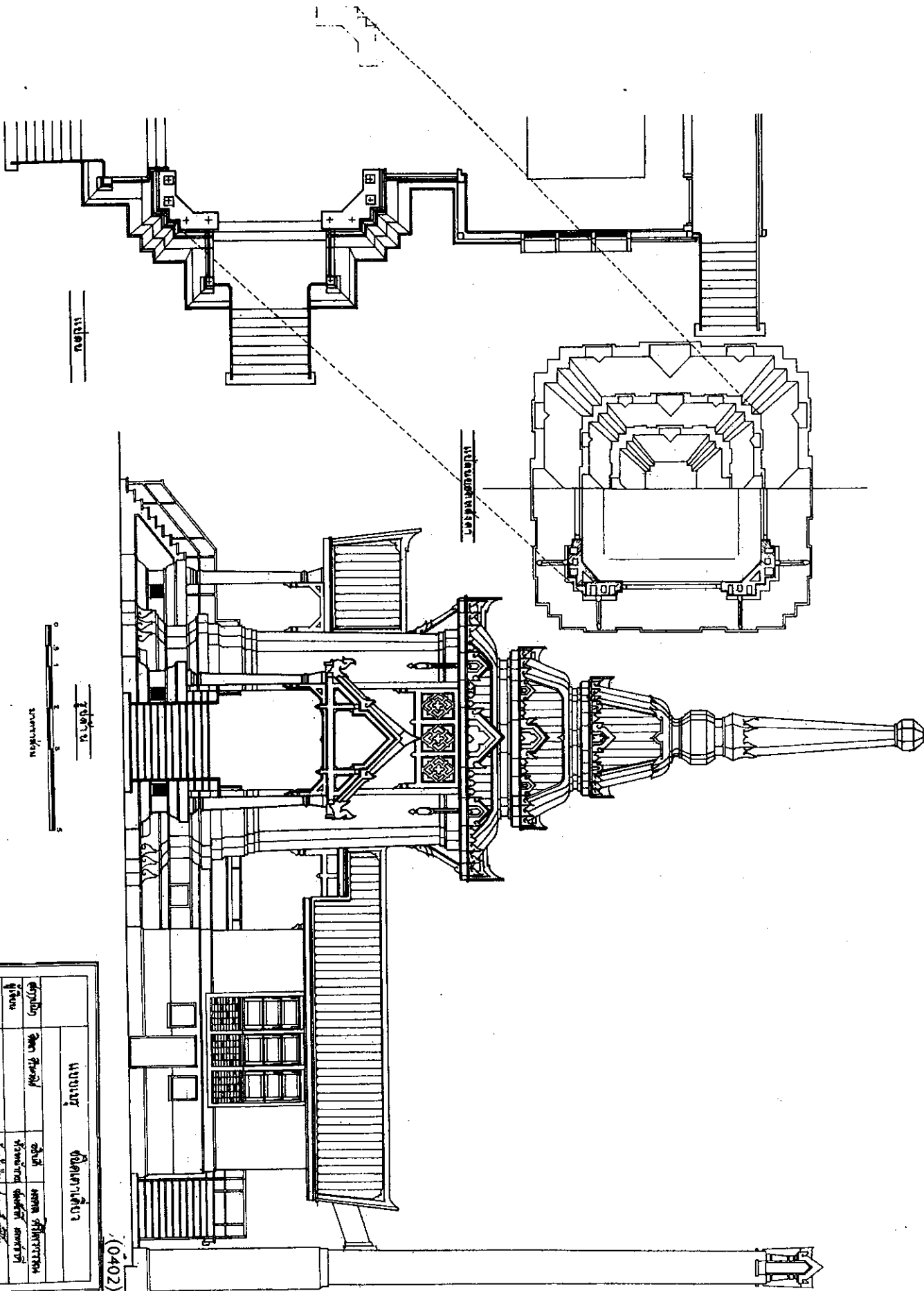

1st floor

2nd floor

3rd floor

အထွေထွေ		အောက်ဆုံး	
အမျိုးအမည်	အောက်ဆုံး	အမျိုးအမည်	အောက်ဆုံး
အမျိုးအမည်	အောက်ဆုံး	အမျိုးအမည်	အောက်ဆုံး
အမျိုးအမည်	အောက်ဆုံး	အမျိုးအမည်	အောက်ဆုံး
အမျိုးအမည်	အောက်ဆုံး	အမျိုးအမည်	အောက်ဆုံး

(0402)

ศาลาบำเพ็ญกุศล

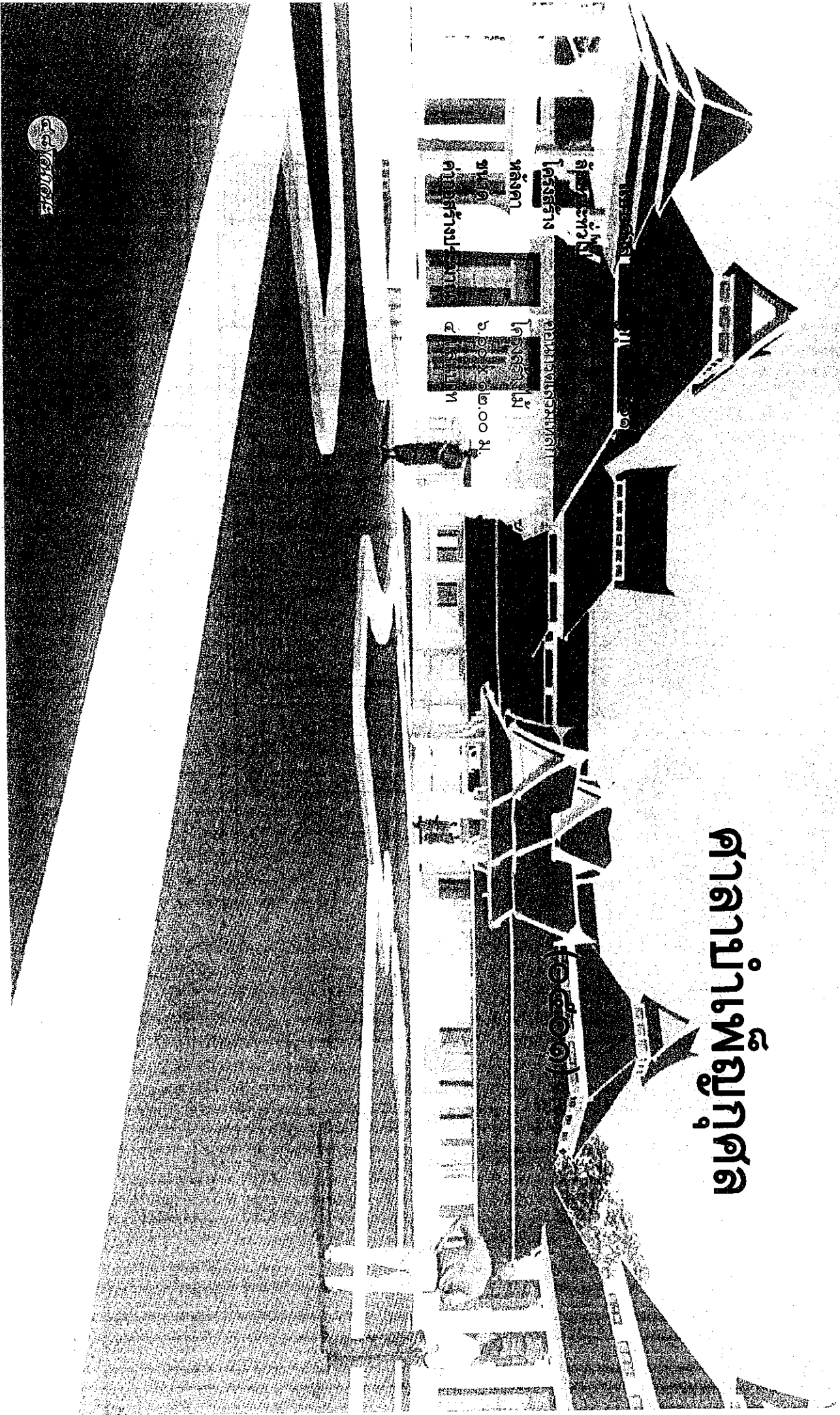

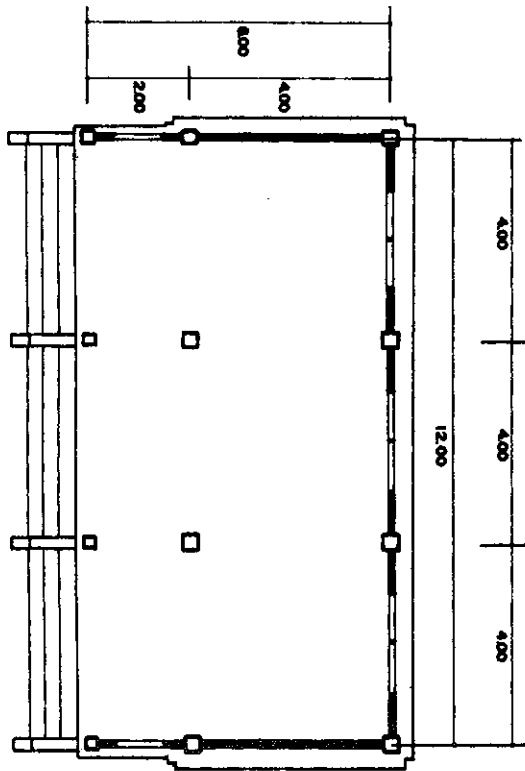
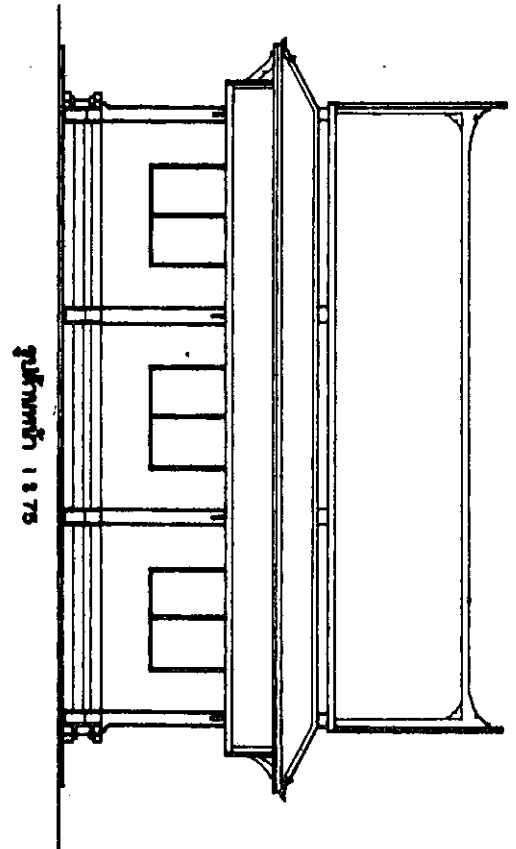
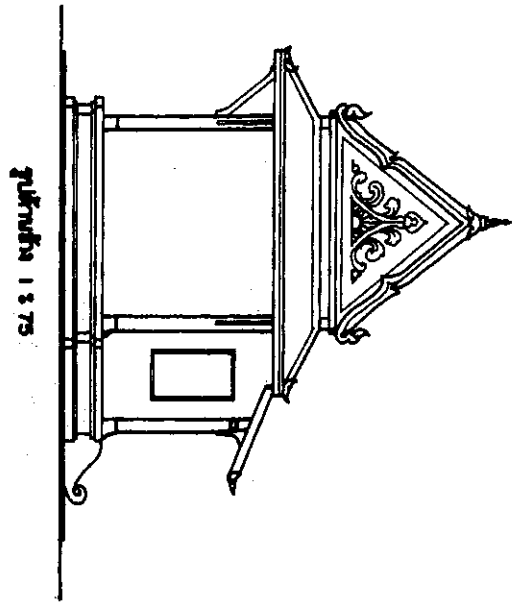

(0501)

สำนักงานพระพุทธศาสนาแห่งชาติ กองพุทธศาสนสถาน ฝ่ายออกแบบและก่อสร้าง แบบก่อสร้าง ศาลาบำเพ็ญกุศล (0501)		สถานที่ก่อสร้าง		
	ผู้อำนวยการสำนักงาน พระพุทธศาสนาแห่งชาติ	นายอุฬารรัตน์ บุณยาคาร	สถาปนิก นายดิลล ตรีวณิช	แผ่นที่ จำนวนแผ่น
	ผู้อำนวยการกอง	นายสมพงษ์ ธิงโน	วิศวกร นายปกรณ์ ตันลกุล	
	หัวหน้าฝ่าย	นายปิยะบุตร ธิลาขันธ์	ผู้เขียนแบบ นายดิลล ตรีวณิช	
	มาตรฐาน 1 :	วันที่.....เดือน.....พ.ศ.....	แสดงแบบ แปลนพื้น, รูปด้าน	

ศาลาแม่พิมพ์กาศล

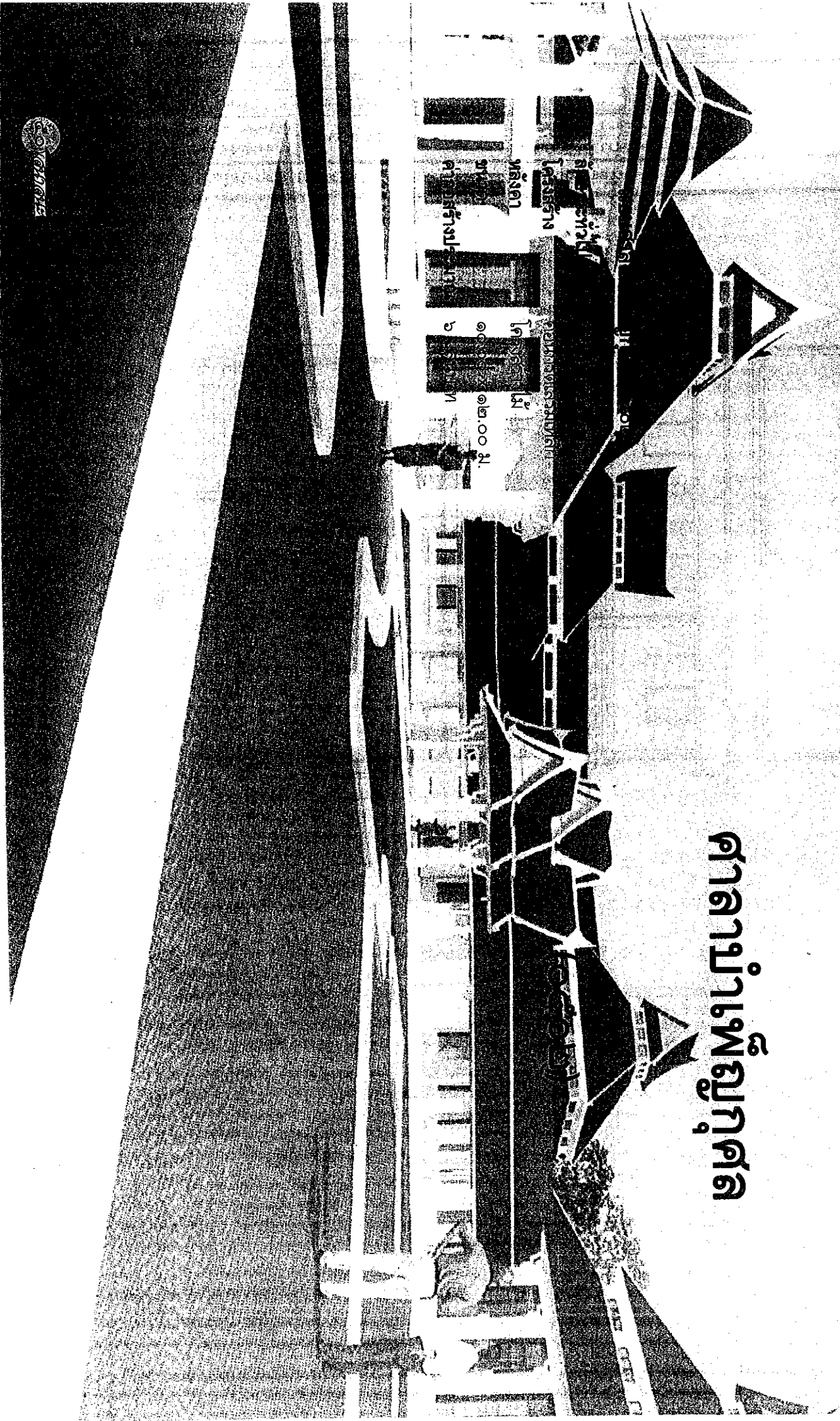

รูปทรงแบบ
001 3 1

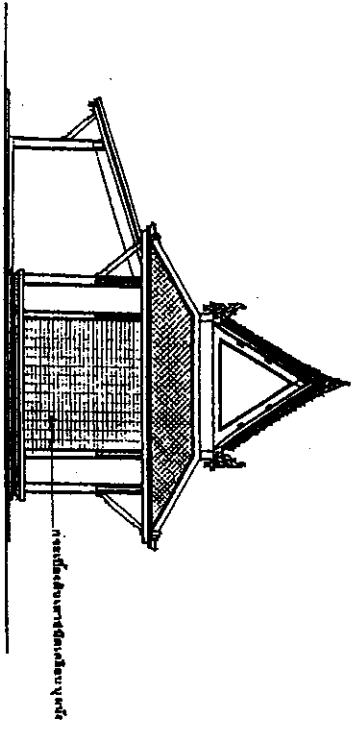

รูปทรงแบบ
001 3 1

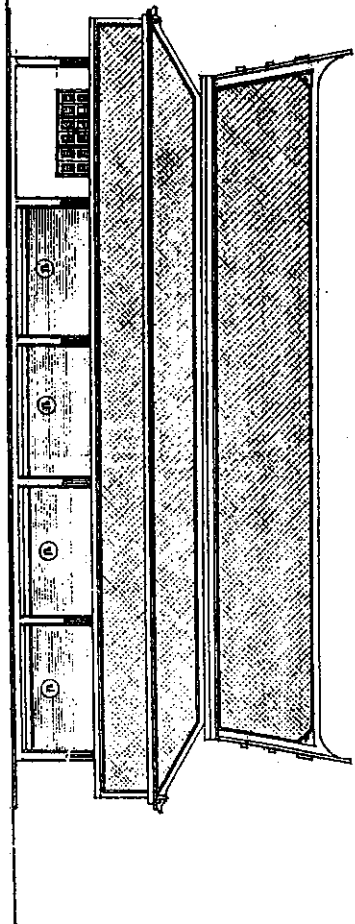

แบบแปลน
1 3 100

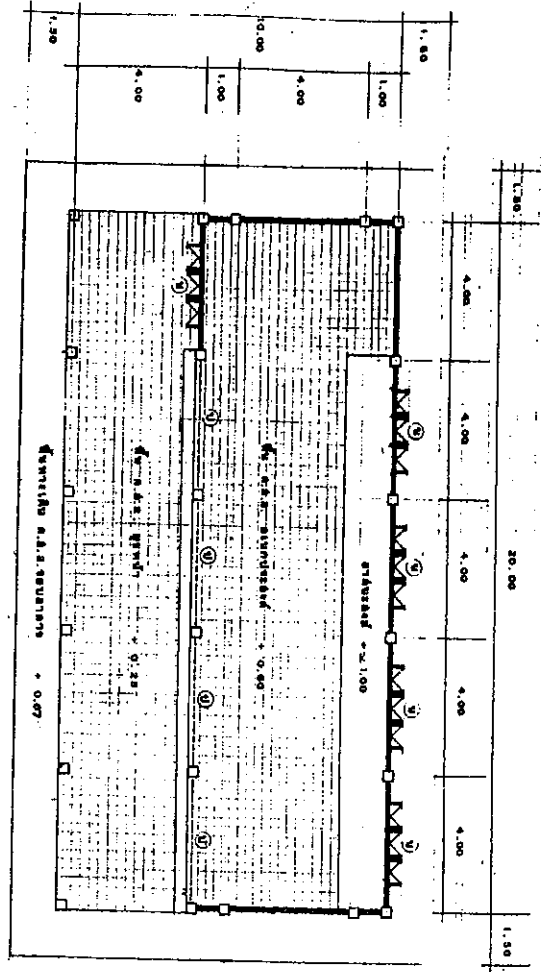

(0502)

แบบก่อสร้าง แบบศาลาบำเพ็ญกุศล (0502) สำนักงานพระพุทธศาสนาแห่งชาติ กองพุทธศาสนสถาน ฝ่ายออกแบบและก่อสร้าง

	ผู้อำนวยการสำนักงานพระพุทธศาสนาแห่งชาติ	นายอุฬารรัตน์ บุญยาการ	สถาปนิก	นายดิลล ตรีวัฒน	แผ่นที่ จำนวนแผ่น
	ผู้อำนวยการกอง	นายกนก เสนประเสริฐ	วิศวกร	ว่าที่ ร.ต.เต็ดเชวินทร์ บันธุ์สุวรรณ	
	หัวหน้าฝ่าย	นายดิลล ตรีวัฒน (รรท.)	ผู้เขียนแบบ	นางวันดี ปลาบุญทอง	
	มาตราส่วน 1:	วันที่.....เดือน.....พ.ศ.....	แสดงแบบ		

พอกกรอง ออรัลซอง

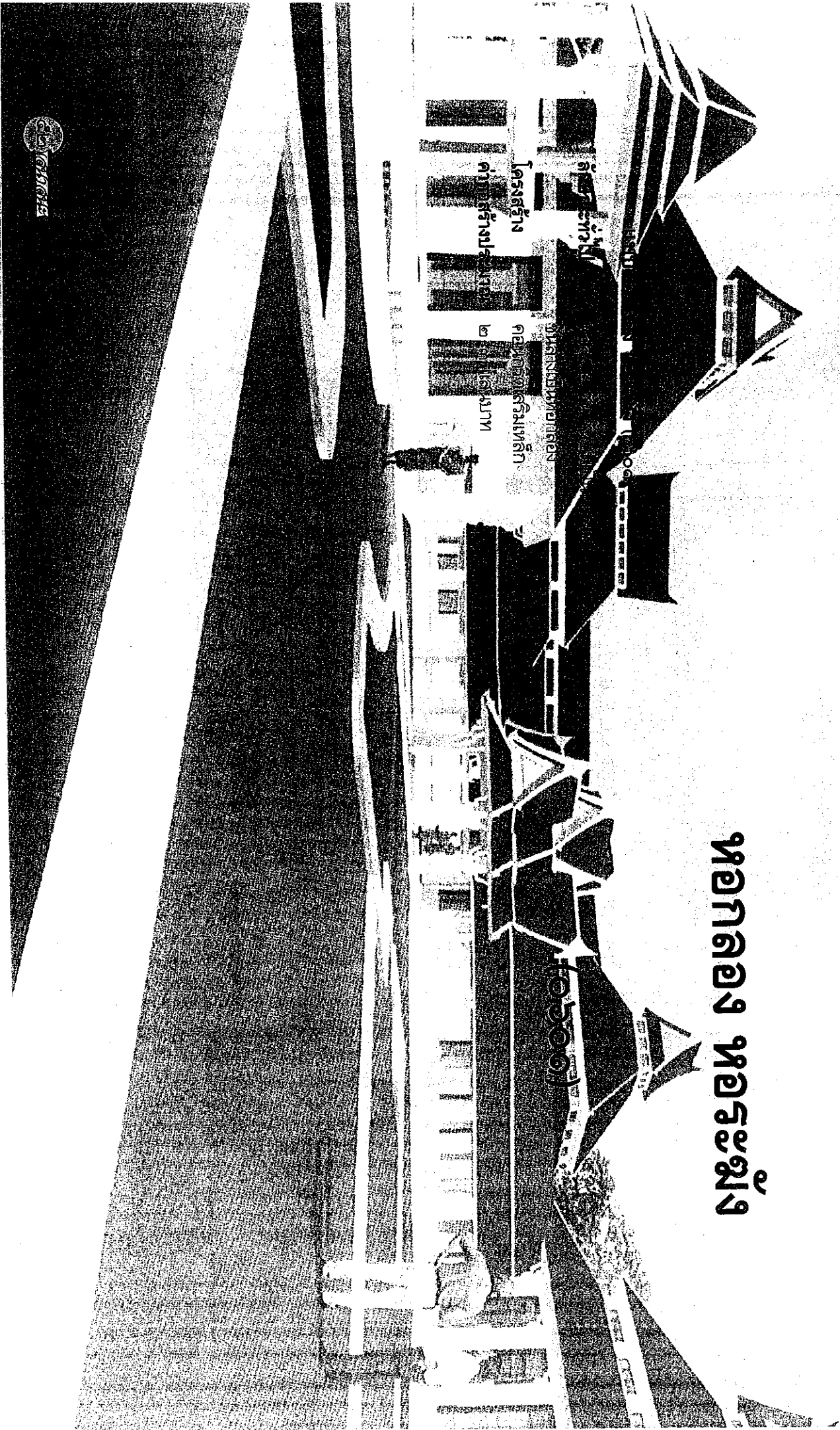

แบบรูปแปลนพื้น 1 : 100

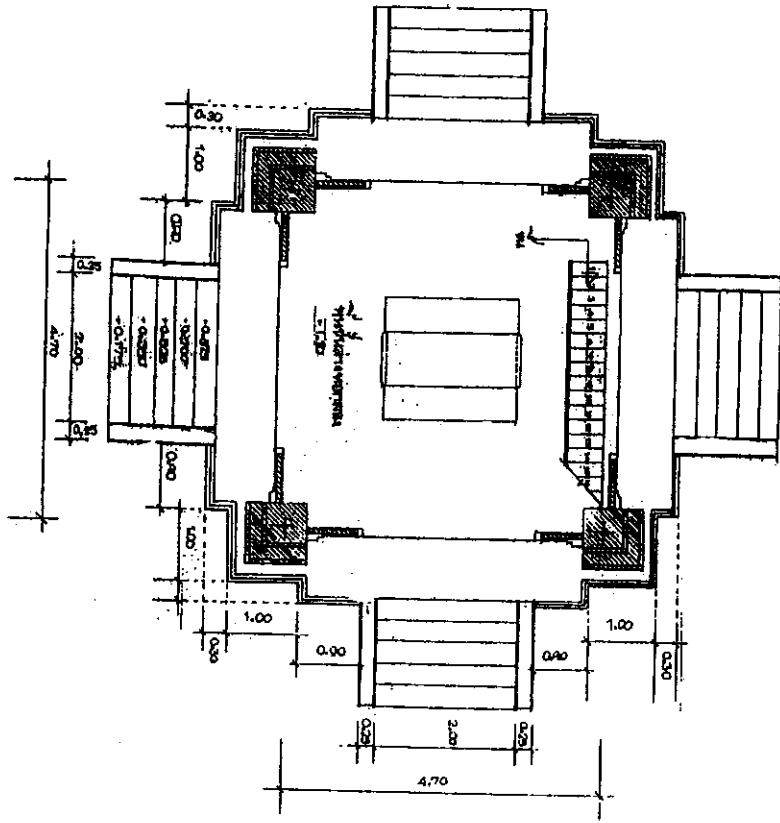

แบบรูปด้านหน้า 1 : 100

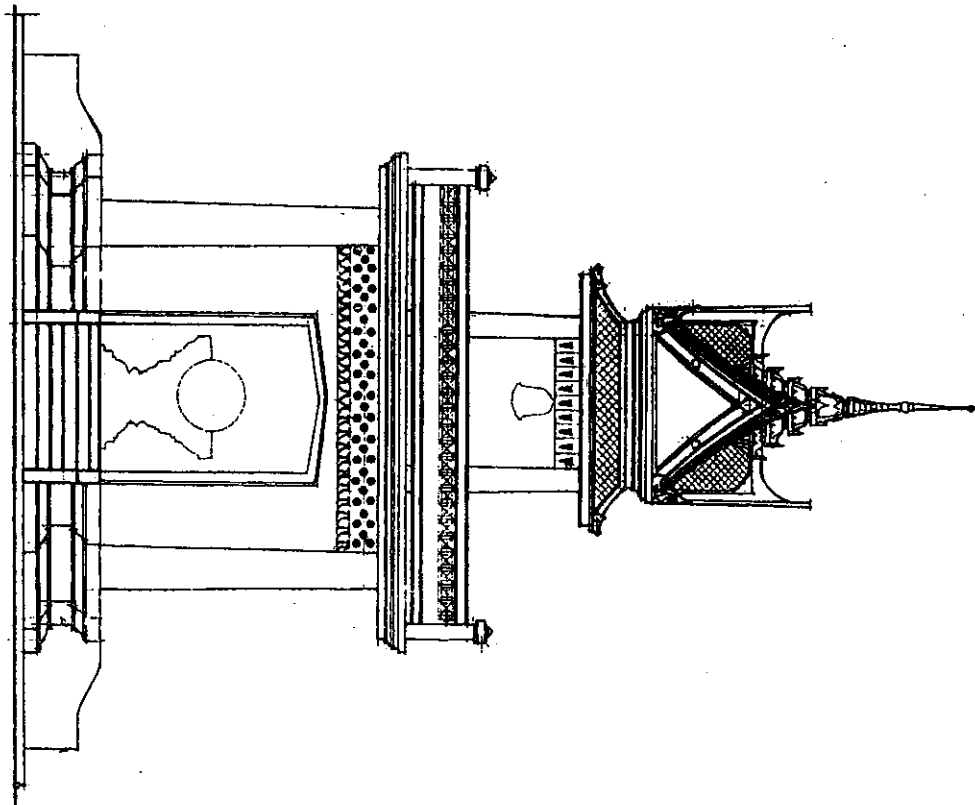

(0601)

สำนักงานพระพุทธศาสนาแห่งชาติ กองพุทธศาสนสถาน ฝ่ายออกแบบและก่อสร้าง		สถานที่ก่อสร้าง		แผ่นที่ จำนวนแผ่น	
แบบก่อสร้าง แบบหอกลอง หอระฆัง (0601)		สถาปนิก	นายดิลก ตรีวัฒน		
	ผู้อำนวยการสำนักงาน พระพุทธศาสนาแห่งชาติ	นายจุฬารัตน์ บุณยากร	วิศวกร		ว่าที่ ร.ต.เทิดชวีจันทร์ บันธุ์สุวรรณ
	ผู้อำนวยการกอง	นายกนก แสนประเสริฐ	ผู้เขียนแบบ		นายวันดี ปลายุฑทอง
	หัวหน้าฝ่าย	นายดิลก ตรีวัฒน (รรท.)			
	มาตราส่วน 1 :	วันที่.....เดือน.....พ.ศ.....	แสดงแบบ		

အိတ်စီအိတ်

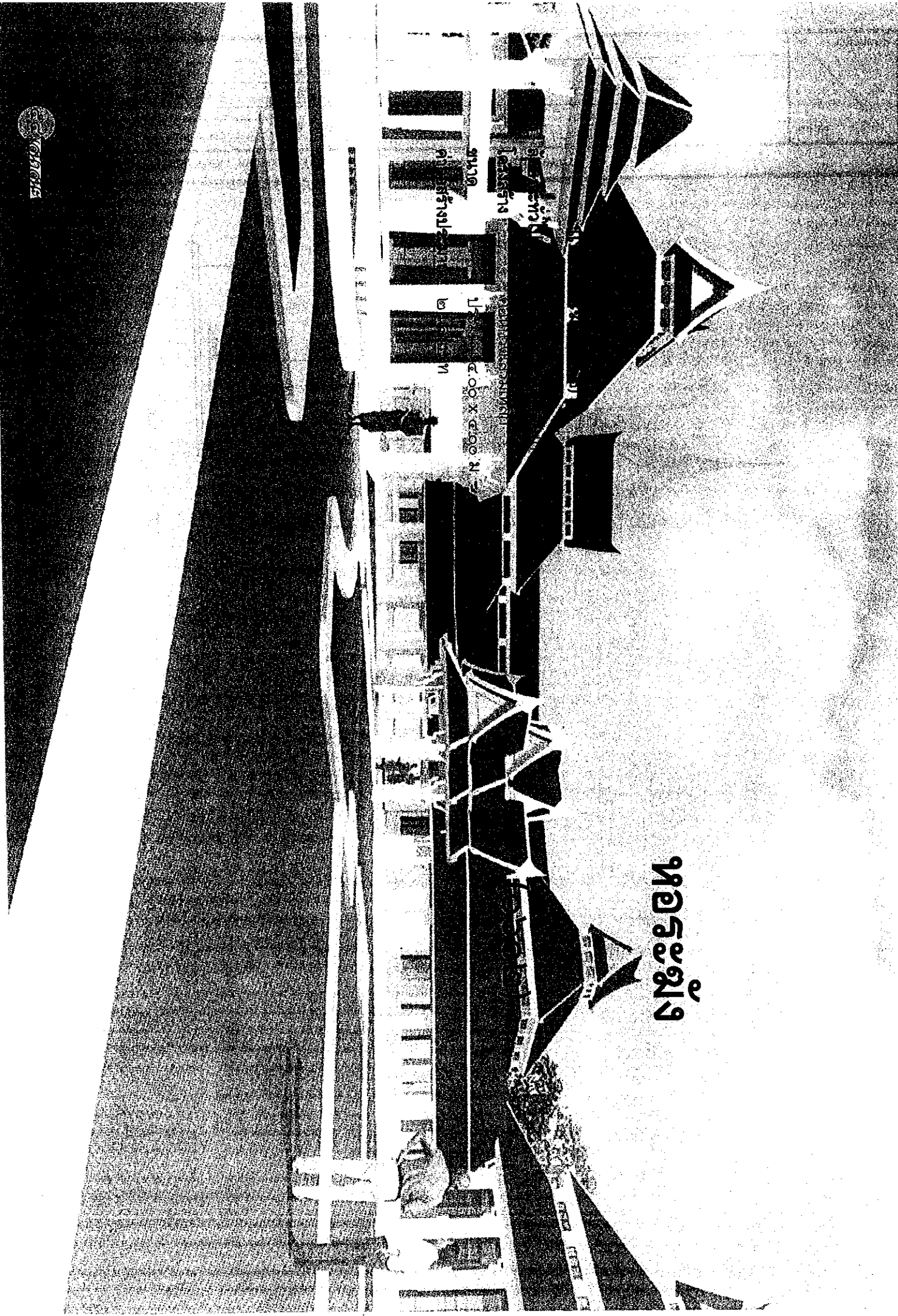

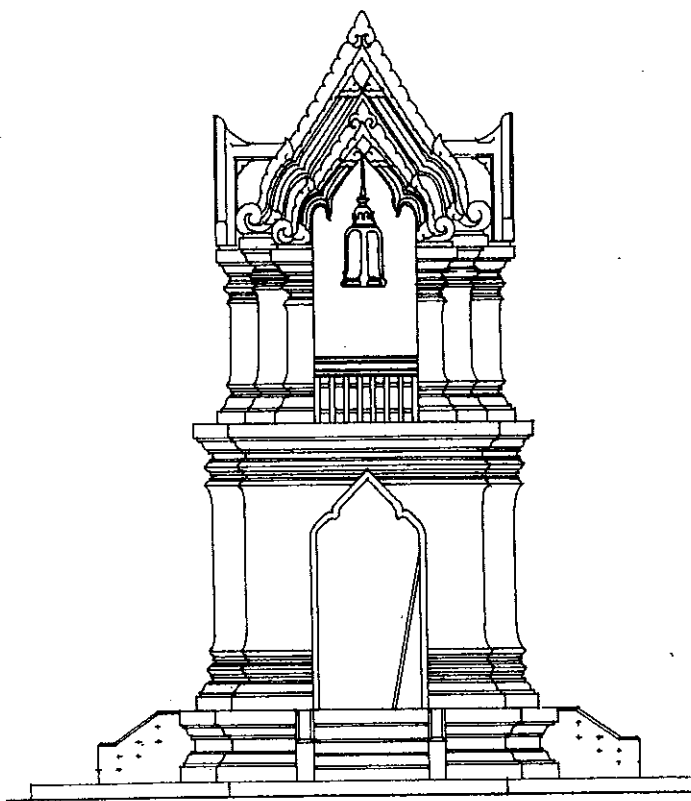

รูปฝั่งด้านหน้า

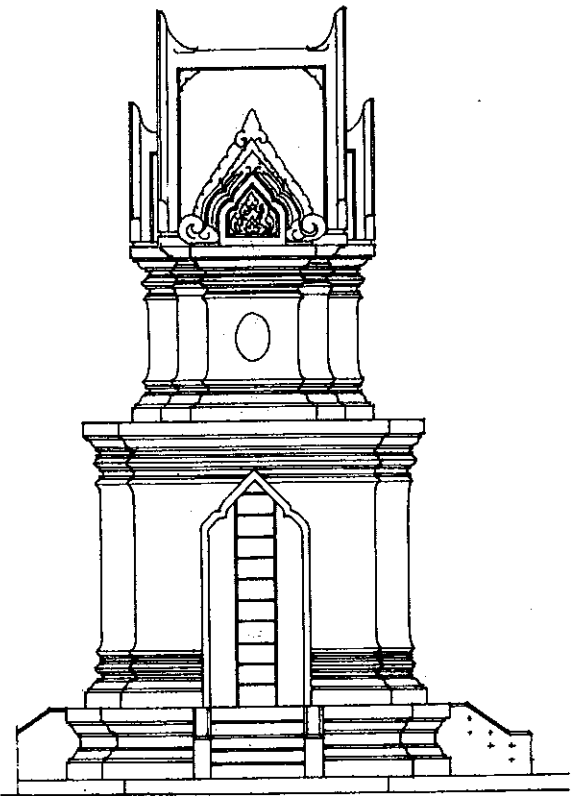

รูปฝั่งด้านข้าง

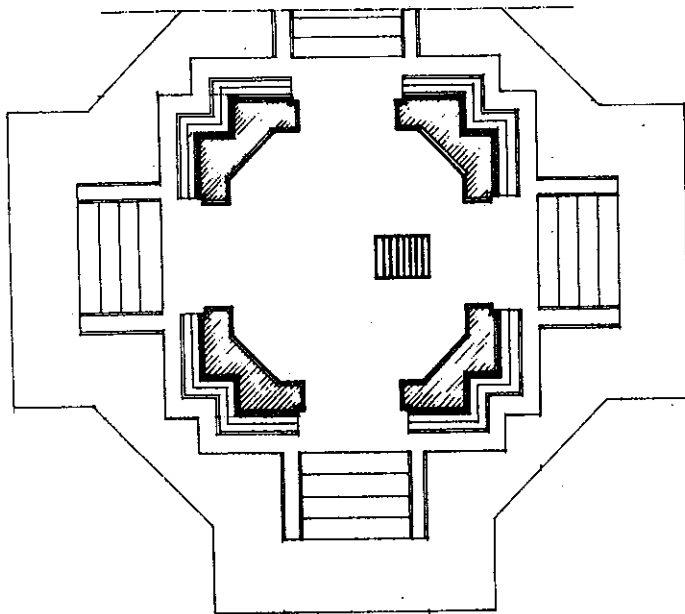

แปลนพื้นชั้นล่าง

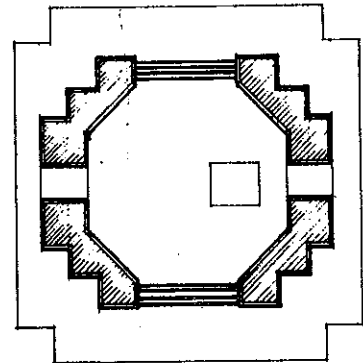

แปลนพื้นชั้นบน

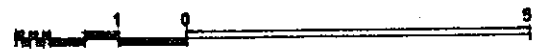

(0602)

สำนักงานพระพุทธศาสนาแห่งชาติ กองพุทธศาสนสถาน ฝ่ายออกแบบและก่อสร้าง แบบก่อสร้าง หอระมับ (0602)		สถานที่ก่อสร้าง		
	ผู้อำนวยการสำนักงาน พระพุทธศาสนาแห่งชาติ	นายอุฬารัตน์ บุญยากกร	สถาปนิก นายดิลล ตรีวัฒน์	แผ่นที่ จำนวนแผ่น
	ผู้อำนวยการกอง	นายสมพงษ์ ธีระโน	วิศวกร นายปกรณ ตันสกุล	
	หัวหน้าฝ่าย	นายปิยะบุตร สีสายบค	ผู้เขียนแบบ นายดิลล ตรีวัฒน์	
	มาตราส่วน 1 :	วันที่.....เดือน.....พ.ศ.....	แสดงแบบ แปลนพื้นชั้นบน, ชั้นล่าง, รูปตัดด้านหน้า, ด้านข้าง	

โรงเรียนปรีดิตรุณ

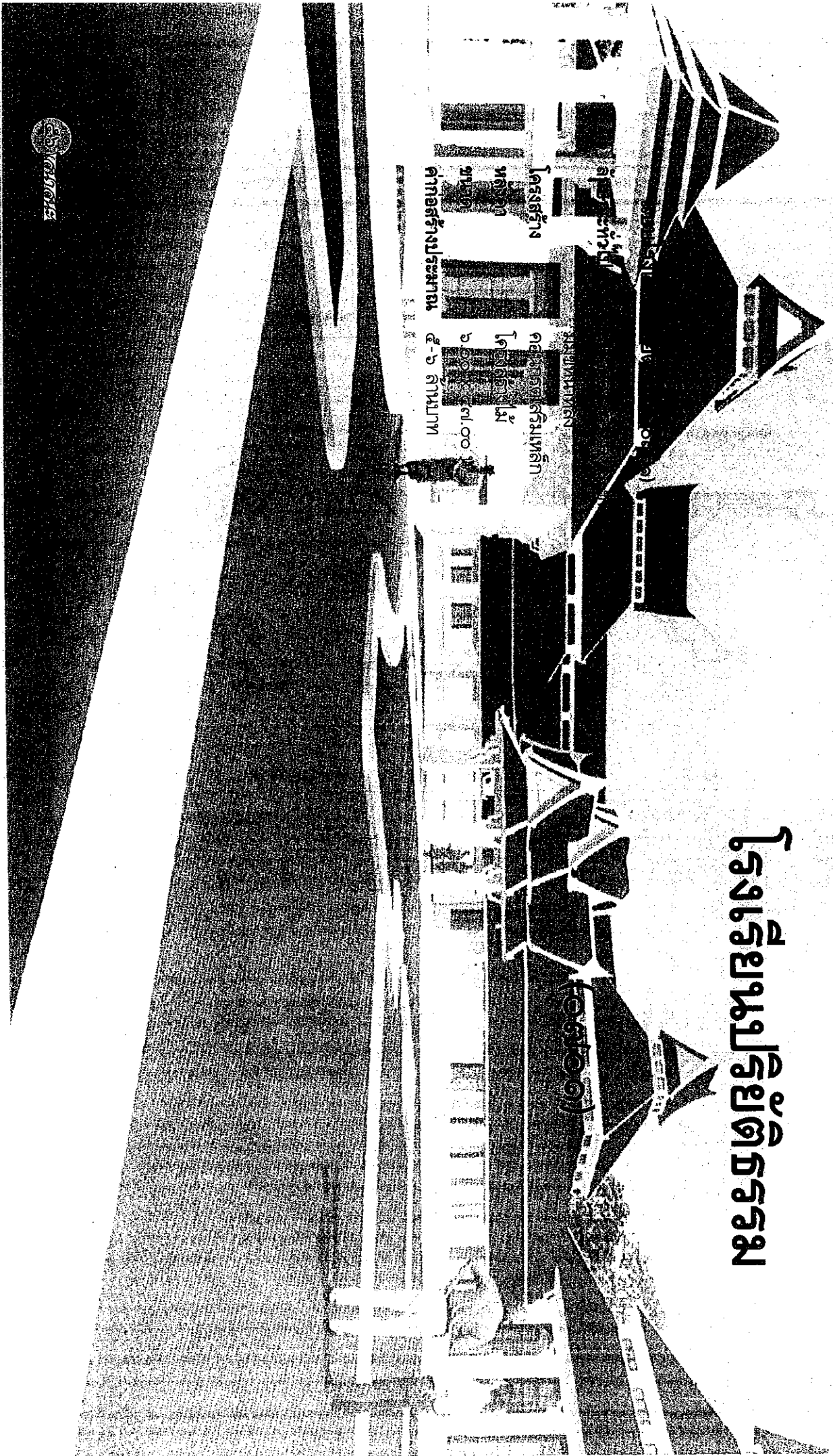

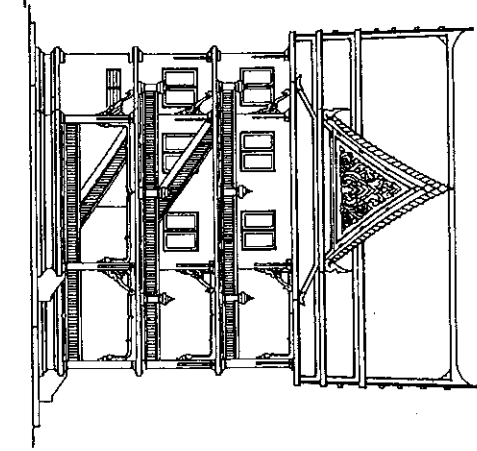
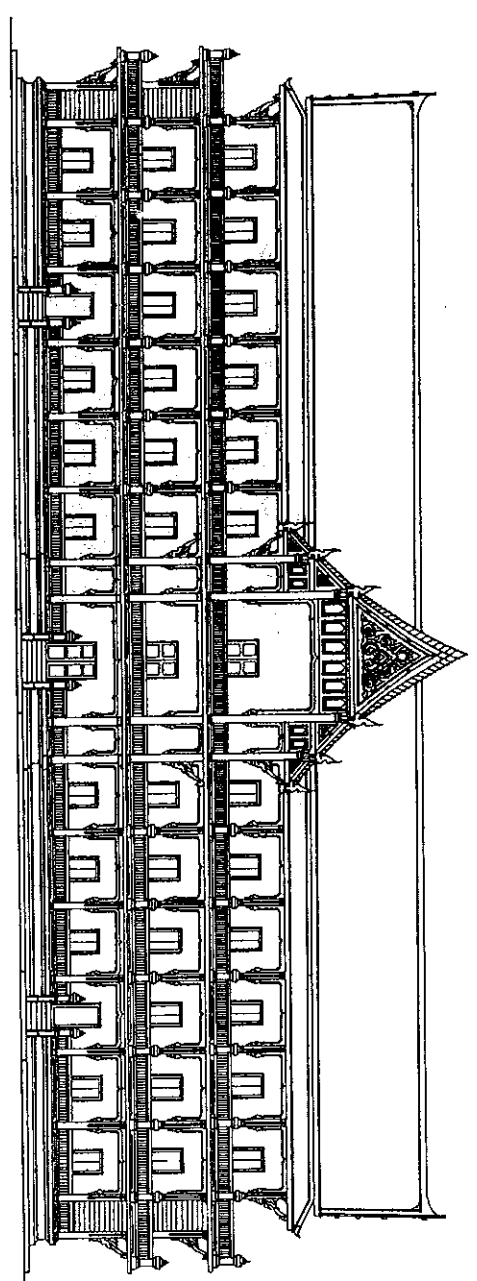
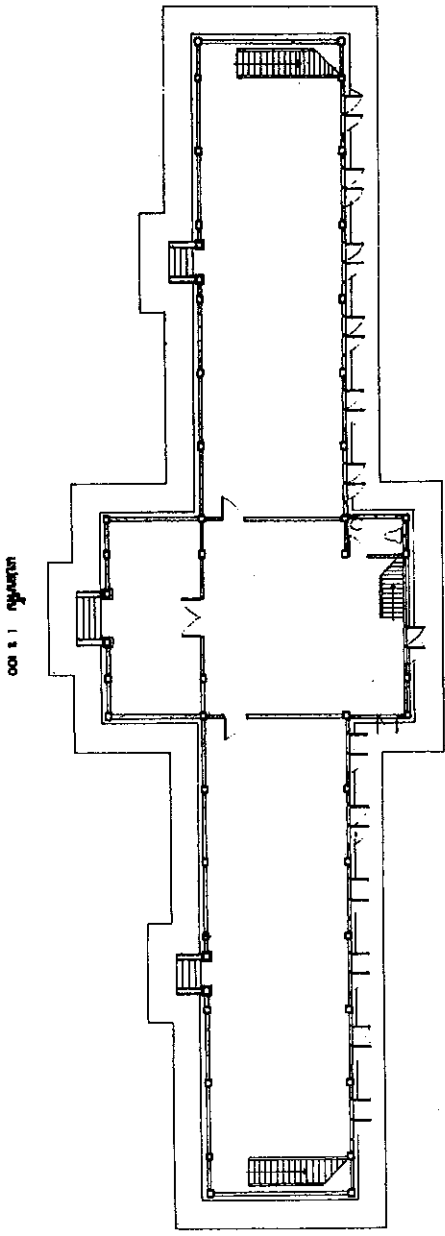

(0701)

สำนักงานพระพุทธศาสนาแห่งชาติ กองพุทธศาสนสถาน ฝ่ายออกแบบและก่อสร้าง แบบก่อสร้าง ใบบริณบริยัติธรรม (0701)			สถานที่ก่อสร้าง		
	ผู้อำนวยการสำนักงาน พระพุทธศาสนาแห่งชาติ	นายอุฬารัตน์ บุญยากร	สถาปนิก	นายดิลก ตรีวณิช	แผ่นที่ จำนวนแผ่น
	ผู้อำนวยการกอง	นายสมพงษ์ ธีระโน	วิศวกร	นายปกรณ ตันสกุล	
	หัวหน้าฝ่าย	นายปิยะบุตร ธีลาบงค์	ผู้เขียนแบบ	นายดิลก ตรีวณิช	
	มาตราส่วน 1 :	วันที่.....เดือน.....พ.ศ.....	แสดงแบบ	1.แปลนพื้น, 2.รูปด้านหน้า, 3.ด้านข้าง	

കേരള സർവ്വകലാശാല

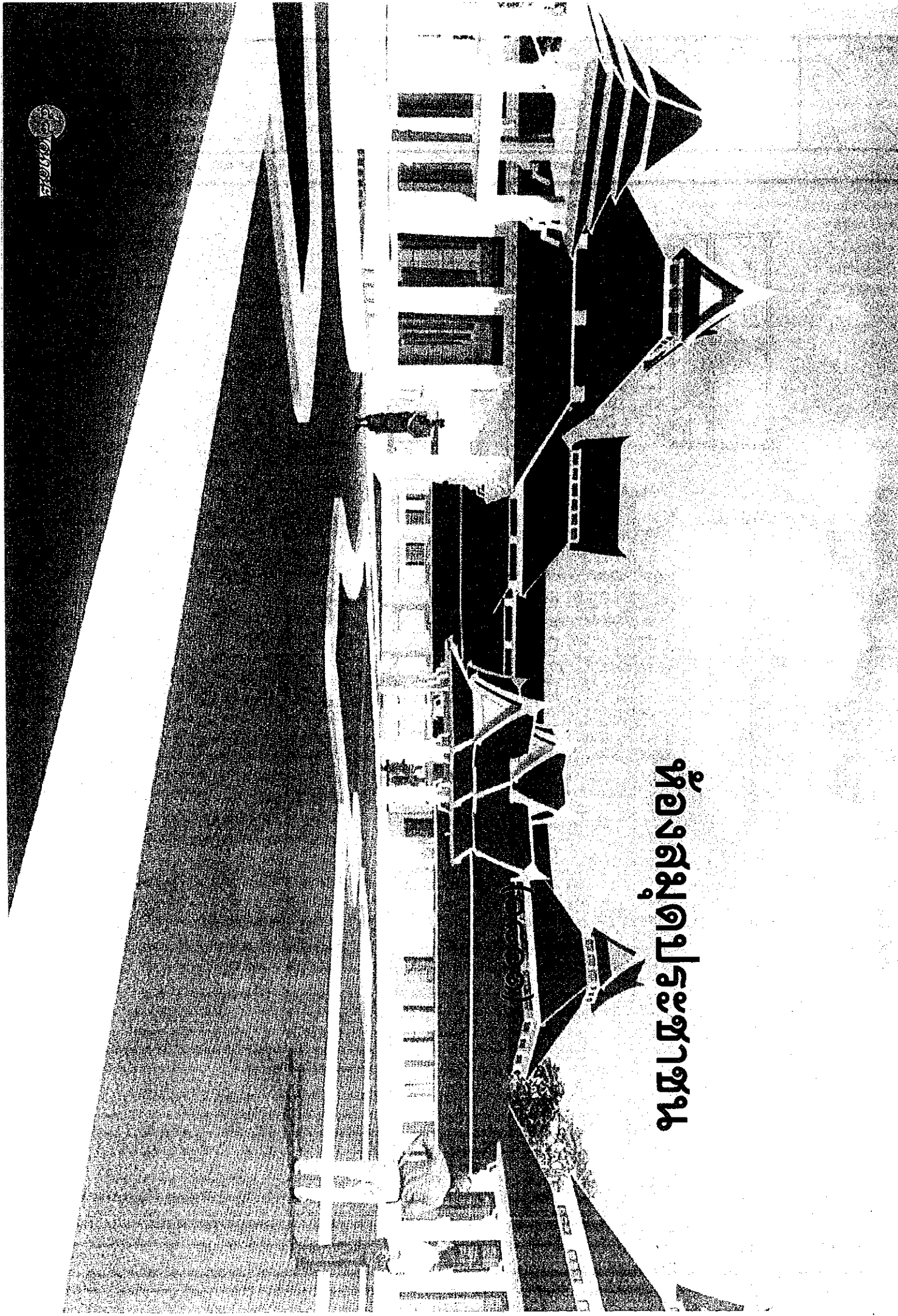

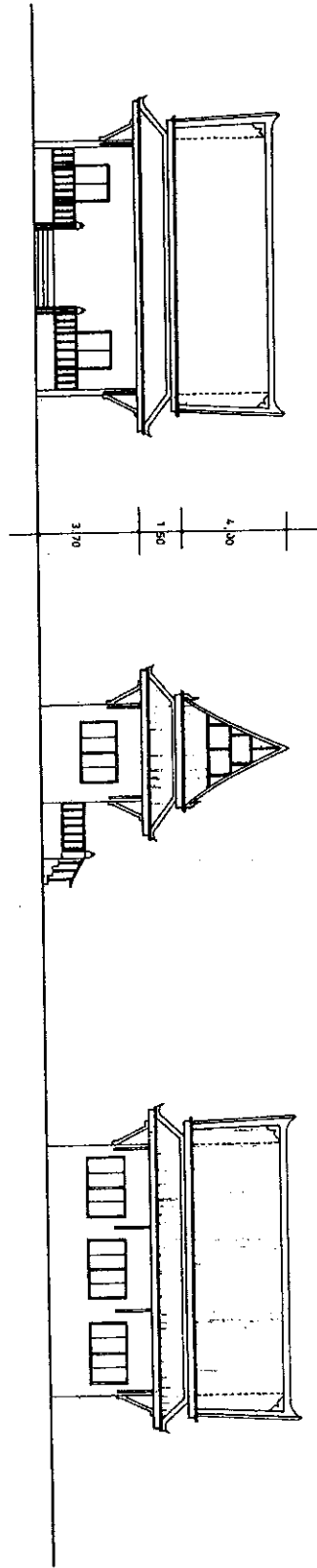

รูปด้านหน้า (O801)

รูปด้านข้าง

รูปด้านหน้า

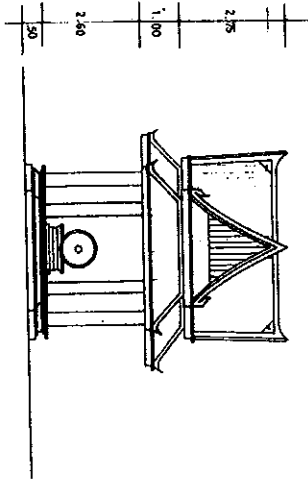

รูปด้านข้าง

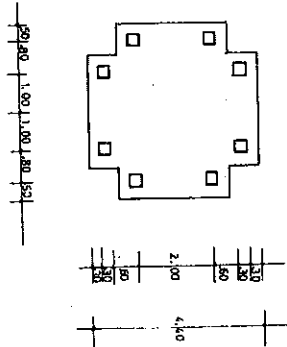

รูปผังอาคาร

รูปผังอาคาร (แสดงผนังอาคาร)

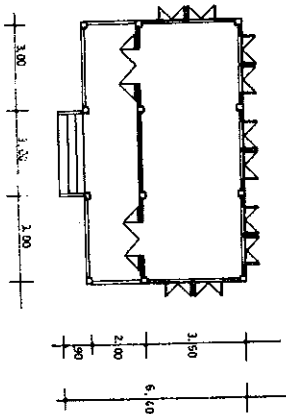

(O801)

สำนักงานพระพุทธศาสนาแห่งชาติ กองพุทธศาสนสถาน ฝ่ายออกแบบและก่อสร้าง			สถานที่ก่อสร้าง		แผ่นที่ จำนวนแผ่น
แบบก่อสร้าง หอบลมุดประชาชน (O801)			สถาปนิก	นายดิลก ตรีวณิช	
	ผู้อำนวยการสำนักงานพระพุทธศาสนาแห่งชาติ	นายอุฬารัตน์ บุณยภากร	วิศวกร	นายปกรณ์ ต้นสกุล	
	ผู้อำนวยการกอง	นายสมพงษ์ รัชโน	ผู้เขียนแบบ	นายดิลก ตรีวณิช	
	หัวหน้าฝ่าย	นายปิยะบุตร สีลาขันธ์	แสดงแบบ	แปลน, รูปด้าน	
	มาตราส่วน 1:	วันที่.....เดือน.....พ.ศ.....			

အိမ်ပြန်

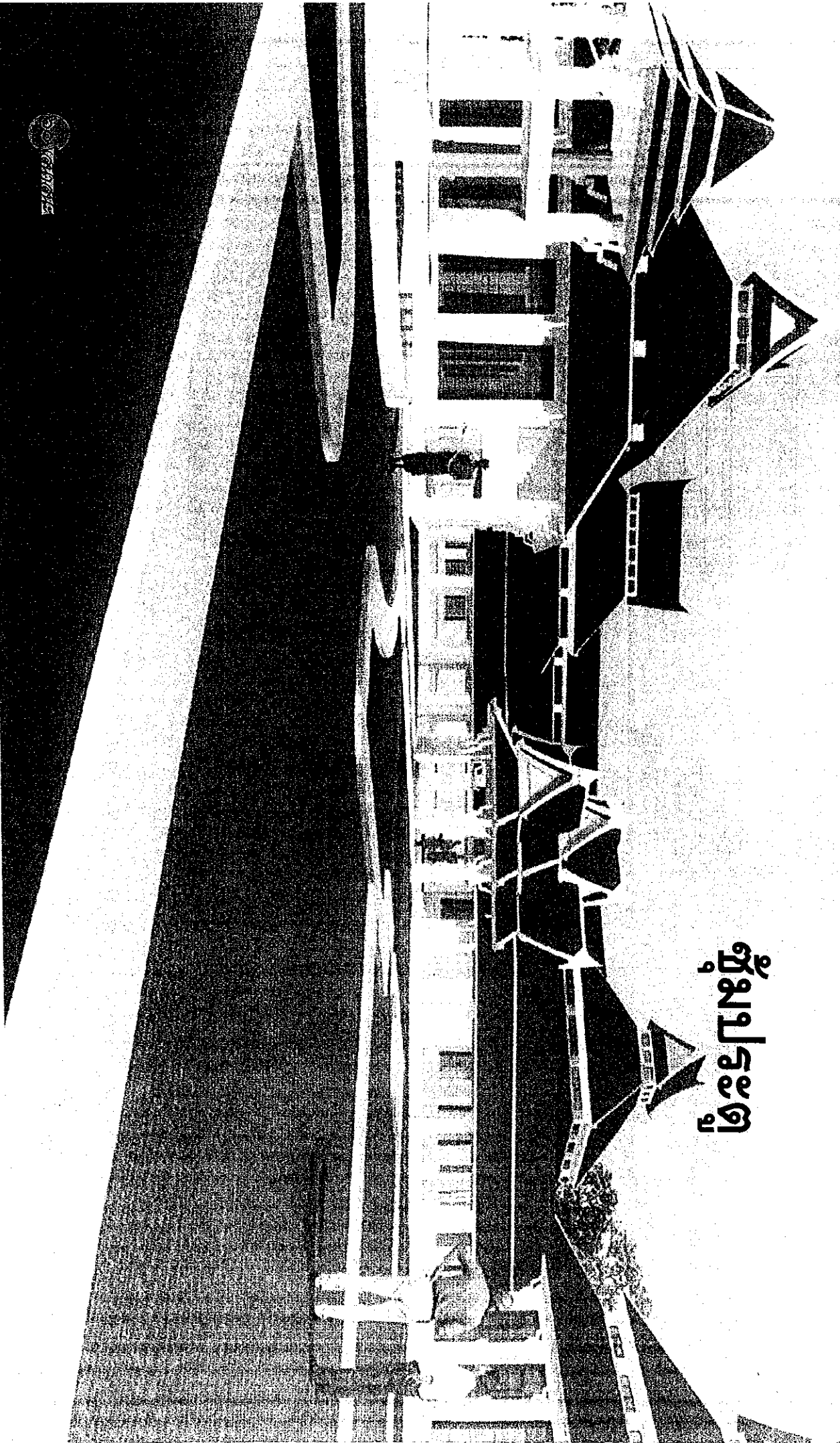

แบบรูปด้านข้าง 1 : 100

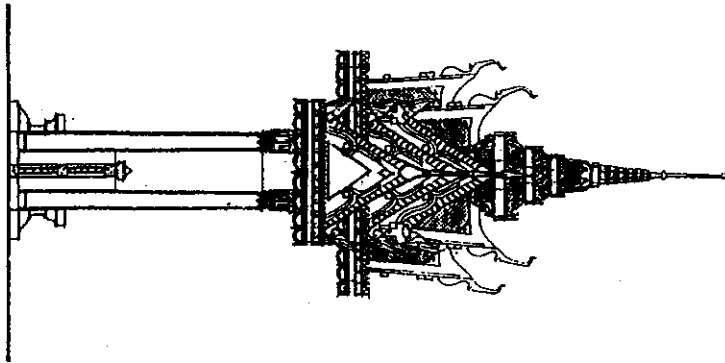

แบบแปลนประตูวัด 1 : 3 100

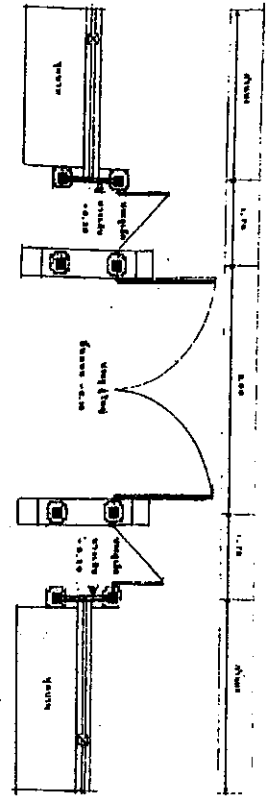

แบบรูปด้านหน้า 1 : 100

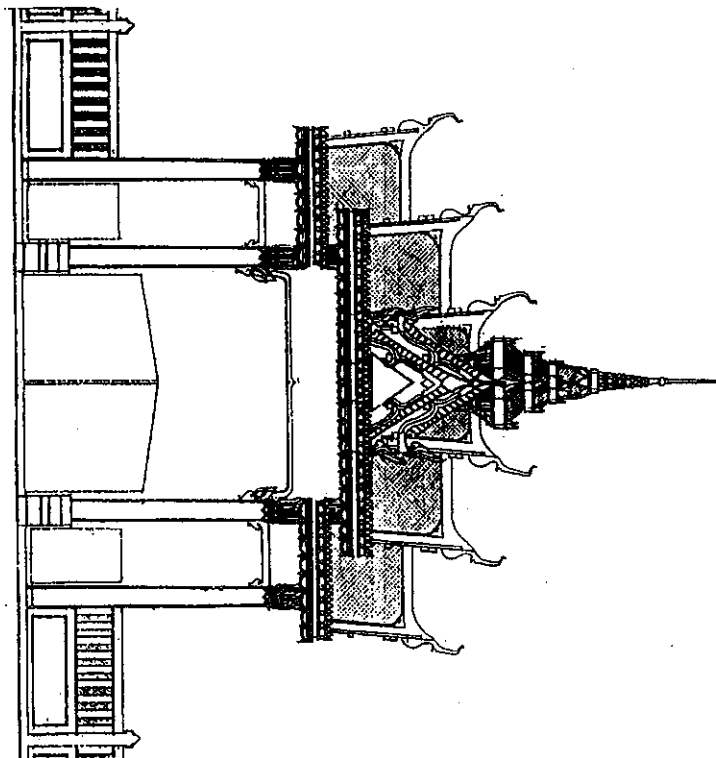

สำนักงานพระพุทธศาสนาแห่งชาติ กองพุทธศาสนสถาน ฝ่ายออกแบบและก่อสร้าง			สถานที่ก่อสร้าง		แผ่นที่ จำนวนแผ่น
แบบก่อสร้าง แบบหอกลอง หอระฆัง			สถาปนิก	นายดิลล ตรีวนิช	
	ผู้อำนวยการสำนักงานพระพุทธศาสนาแห่งชาติ	นายอุฬารัตน์ บุญยากร	วิศวกร	ว่าที่ ร.ต.เดวิดชัยวันทร์ บันส์สุวรรณ	
	ผู้อำนวยการกองหัวหน้าฝ่าย รรก.	นายกนก แลนประเสริฐ	ผู้เขียนแบบ	นายวันดี ปลาบุญชอบ	
	มาตราส่วน 1 :	วันที่.....เดือน.....พ.ศ.	แสดงแบบ		

พิมพ์ที่ โรงพิมพ์สำนักงานพระพุทธศาสนาแห่งชาติ

๓๑๔-๓๑๖ ซอยบ้านบาตร ถนนบำรุงเมือง เขตป้อมปราบฯ กรุงเทพฯ ๑๐๑๐๐

นายไพโรพอล กานวาลัย ผู้พิมพ์และโฆษณา

โทร. ๐ ๒๒๒๓ ๓๓๕๑, ๐ ๒๒๒๓ ๕๕๕๘

